

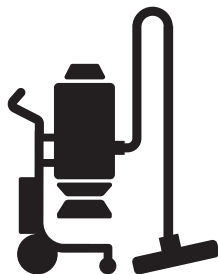

Husqvarna®



T 4000, T 7500, T 10000

EL	Οδηγίες χρήσης	2-18
ES	Manual de usuario	19-34
IT	Manuale dell'operatore	35-50
PT	Manual do utilizador	51-66

Περιεχόμενα

Εισαγωγή.....	2	Αντιμετώπιση προβλημάτων.....	14
Ασφάλεια.....	6	Μεταφορά, αποθήκευση και απόρριψη.....	14
Συναρμολόγηση.....	8	Τεχνικά στοιχεία.....	16
Λειτουργία.....	9	Δήλωση Συμμόρφωσης.....	18
Συντήρηση.....	10		

Εισαγωγή

Ευθύνη του ιδιοκτήτη



ΠΡΟΕΙΔΟΠΟΙΗΣΗ: Η επεξεργασία του σκυροδέματος και της πέτρας με μεθόδους όπως η κοπή, η λείανση ή η διάτρηση, ειδικά κατά τη διάρκεια εκτέλεσης εργασιών χωρίς νερό, δημιουργεί σκόνη από το υλικό που υφίσταται επεξεργασία, η οποία συχνά περιέχει πυριτία. Η πυριτία είναι το βασικό συστατικό της άμμου, του χαλαζία, του πηλού των τούβλων, του γρανίτη και πολλών άλλων ορυκτών και πετρών. Η έκθεση σε υπερβολική ποσότητα τέτοιας σκόνης μπορεί να προκαλέσει:

Αναπνευστική νόσο (που επηρεάζει την ικανότητα αναπνοής), συμπεριλαμβανομένης της χρόνιας βρογχίτιδας, πνευμονοκονίασης και πνευμονικής ίνωσης από την έκθεση στην πυριτία. Αυτές οι ασθένειες ενδέχεται να έχουν θανατηφόρες συνέπειες.

Δερματικό ερεθισμό και εξανθήματα.

Καρκίνο σύμφωνα με τα NTP* και IARC*
*/ Εθνικό Πρόγραμμα Τοξικολογίας, Διεθνές Κέντρο Έρευνας για τον Καρκίνο.

Λάβετε προληπτικά μέτρα:

Αποφύγετε την εισπνοή και την επαφή του δέρματος με σκόνη, σταγονίδια και αναθυμιάσεις.

Βεβαιωθείτε ότι εσείς και οι παριστάμενοι φοράτε την κατάλληλη αναπνευστική προστασία όπως προστατευτικές μάσκες αναπνοής σχεδιασμένες να φιλτράρουν μικροσκοπικά σωματίδια. (Βλ. OSHA 29 CFR, μέρος 1926.1153)

Για να ελαχιστοποιήσετε τις εκπομπές σκόνης, χρησιμοποιήστε κατάλληλο φίλτρο σκόνης.

Αποτελεί ευθύνη του ιδιοκτήτη/εργοδότη να διασφαλίσει ότι ο χειριστής διαθέτει επαρκή γνώση σχετικά με τον ασφαλή τρόπο χρήσης του προϊόντος. Οι επόπτες και οι χειριστές οφείλουν να έχουν διαβάσει και κατανοήσει το Εγχειρίδιο Χρήσης. Θα πρέπει να γνωρίζουν:

- Τις οδηγίες ασφαλείας του προϊόντος.
- Το εύρος των εφαρμογών και των περιορισμών του προϊόντος.
- Τον τρόπο χρήσης και συντήρησης του προϊόντος.

Η χρήση του παρόντος προϊόντος ενδέχεται να περιορίζεται από τους εθνικούς και τοπικούς κανονισμούς. Προτού χρησιμοποιήσετε το προϊόν, μάθετε ποιοι κανονισμοί ισχύουν στην περιοχή όπου εργάζεστε.

Περιγραφή προϊόντος

Το προϊόν είναι αναρροφητήρας σκόνης με σωλήνα αναρρόφησης. Ο αέρας μαζί με τη σκόνη αναρροφάται σε μια βαλβίδα εισόδου μέσω του σωλήνα αναρρόφησης. Η ταχύτητα του αέρα μειώνεται μέσω ενός κυκλωνικού συστήματος που αναγκάζει τα σωματίδια σκόνης να διαχωριστούν από τον αέρα. Τα μικρά σωματίδια σκόνης και ο αέρας περνούν από ένα σύστημα 2 φίλτρων. Τα μεγάλα σωματίδια σκόνης συλλέγονται στο κυκλωνικό σύστημα και πέφτουν μέσω του κάτω κλαπέτου σε μια πλαστική σακούλα.

Προβλεπόμενη χρήση

Το προϊόν χρησιμοποιείται για τον καθαρισμό χώρων εκτέλεσης κατασκευαστικών έργων, καθώς συλλέγει την ξηρή και μη εύφλεκτη σκόνη σε περιβάλλοντα εσωτερικών χώρων.

Το προϊόν μπορεί να συνδεθεί σε εξοπλισμό προετοιμασίας επιφανειών μεσαίου και μεγάλου μεγέθους όπως τριβεία.

Το προϊόν προορίζεται για επαγγελματική χρήση π.χ. σε ξενοδοχεία, σχολεία, νοσοκομεία, εργοστάσια, καταστήματα, γραφεία και επιχειρήσεις ενοικιάσεων

Περιεχόμενα Η οριακή τιμή έκρηξης για την μη εύφλεκτη σκόνη είναι $>0,1 \text{ mg/m}^3$.

Σύστημα αποθήκευσης σκόνης

Όλα τα Husqvarna T-Line Dust Extractor πρέπει να χρησιμοποιούνται σε συνδυασμό με το Longpac. Το Longpac πρέπει να αλλάζεται μόνο αφού ολοκληρωθεί ο κύκλος καθαρισμού του φίλτρου.

Επισκόπηση προϊόντος T 4000

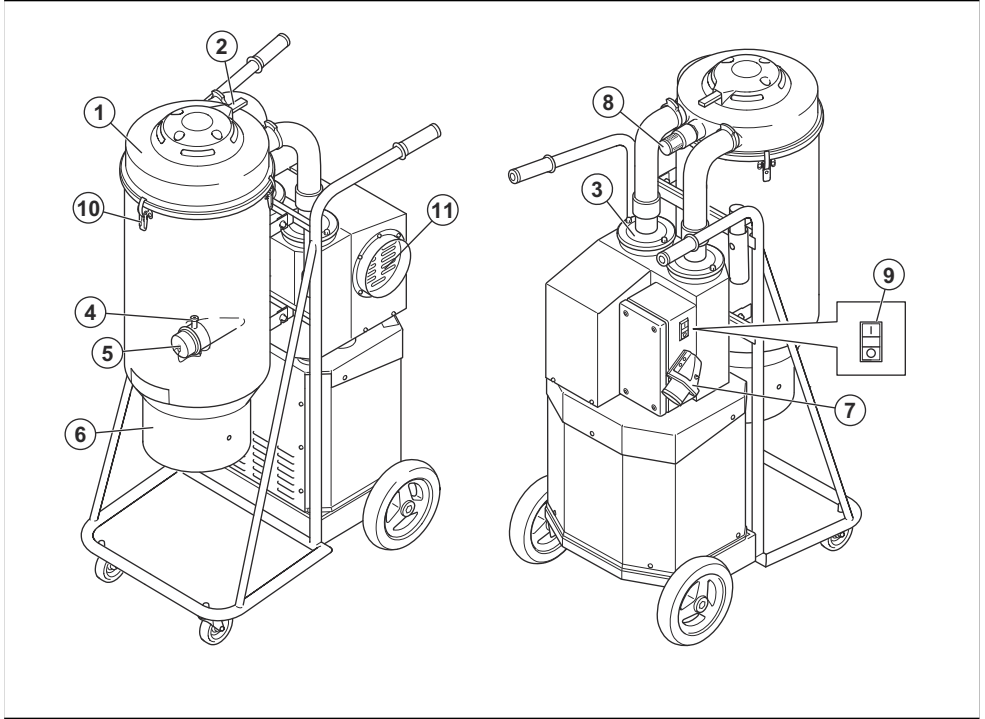

1. Προφίλτρο
2. Λαβή Jet Pulse
3. Hera filter
4. Κολάρο ασφάλισης σωλήνα
5. Τάπα εισαγωγής
6. Σύνδεση Longorac

7. Ρευματολήπτης με μετατροπέα φάσης (EU, AU)
8. Βαλβίδα εκτόνωσης πίεσης
9. On/Off
10. Αγκιστρο δύο θέσεων
11. Θύρα αγωγού

Επισκόπηση προϊόντος T 7500

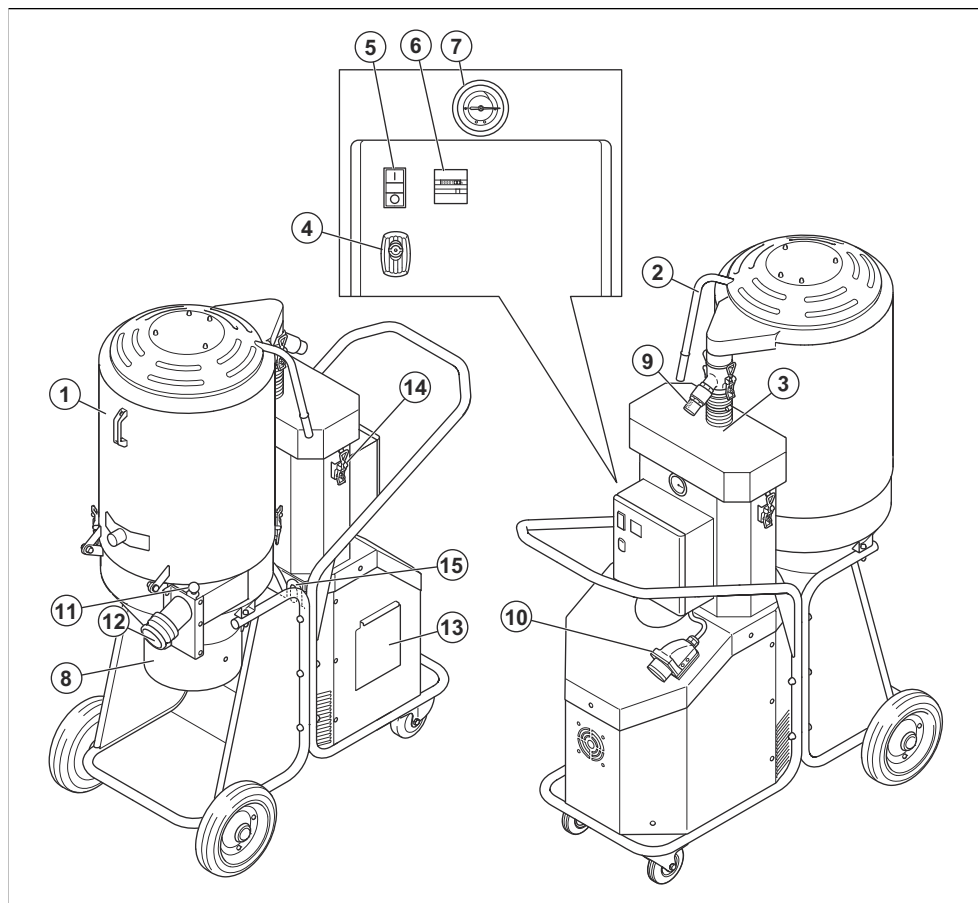

1. Προ-φίλτρο
2. Λαβή Jet Pulse
3. Hepa filter
4. Κλειδαριά ηλεκτρικού πίνακα
5. On/Off
6. Μετρητής ωρών
7. Μανόμετρο
8. Σύνδεση Longorac

9. Βαλβίδα εκτόνωσης πίεσης
10. Ρευματολήπτης με μετατροπέα φάσης
11. Βαλβίδα εισόδου
12. Είσοδος
13. Βοηθητικό κάλυμμα
14. Αγκιστρο δύο θέσεων
15. Γλωττίδα πρόσδεσης 2X

Επισκόπηση προϊόντος T 10000

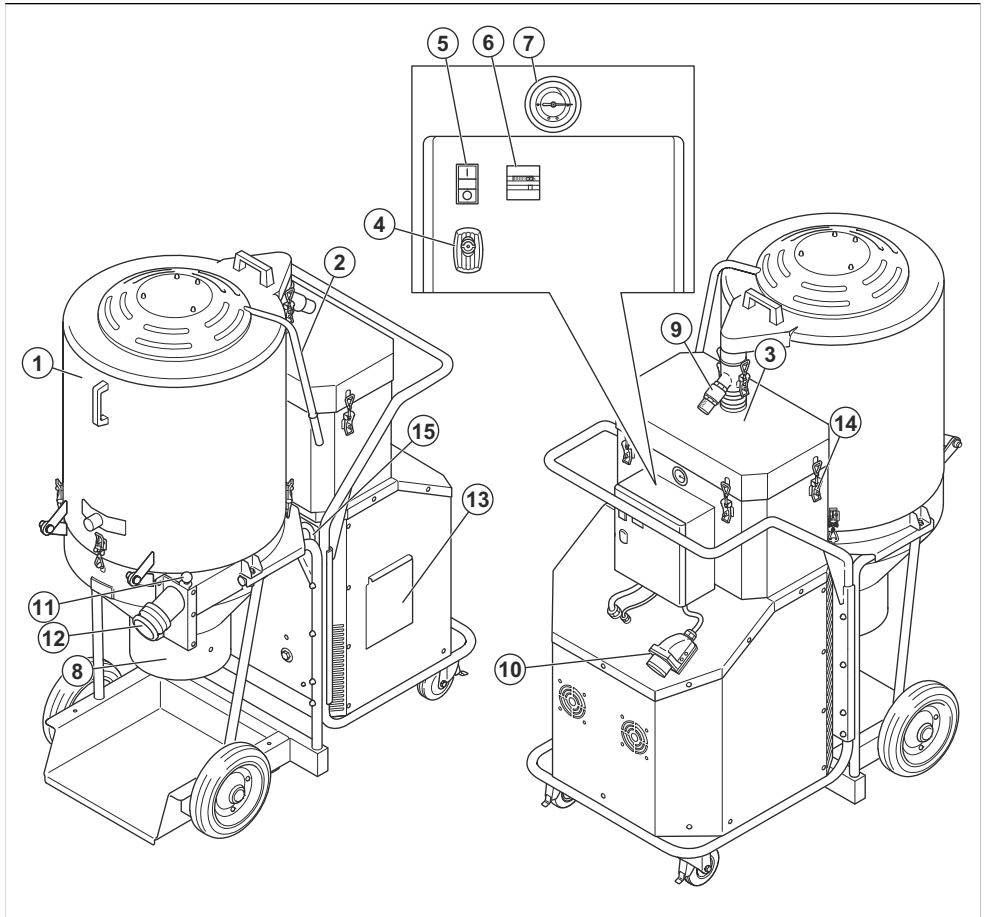

1. Προ-φίλτρο
2. Λαβή Jet Pulse
3. Hepa filter
4. Κλειδαριά ηλεκτρικού πίνακα
5. On/Off
6. Μετρητής ωρών
7. Μανόμετρο
8. Σύνδεση Lophorac
9. Βαλβίδα εκτόνωσης πίεσης
10. Ρευματολήπτης με μετατροπέα φάσης
11. Βαλβίδα εισόδου
12. Είσοδος
13. Βοηθητικό κάλυμμα
14. Αγκιστρο δύο θέσεων
15. Γλωττίδα πρόσδεσης 2X

Σύμβολα στο προϊόν



Διαβάστε το εγχειρίδιο χρήσης προσεκτικά και βεβαιωθείτε ότι έχετε κατανοήσει τις οδηγίες πριν από τη χρήση του προϊόντος.



Πρέπει πάντα να χρησιμοποιείτε εγκεκριμένη μάσκα αναπνοής.



Πρέπει πάντα να χρησιμοποιείτε εγκεκριμένα μέσα προστασίας των αυτιών.



Πρέπει πάντα να χρησιμοποιείτε
εγκεκριμένα μέσα προστασίας των ματιών.

Ευθύνη προϊόντος

Όπως αναφέρεται στη νομοθεσία περί ευθύνης για τα προϊόντα, δεν φέρουμε καμία ευθύνη για ζημιές που οφείλονται στο προϊόν μας εάν:

- Το προϊόν έχει επισκευαστεί λανθασμένα.
- Το προϊόν έχει επισκευαστεί με εξαρτήματα που δεν προέρχονται από τον κατασκευαστή ή που δεν έχουν εγκριθεί από τον κατασκευαστή.
- Το προϊόν διαθέτει ένα αξεσουάρ που δεν προέρχεται από τον κατασκευαστή ή που δεν έχει εγκριθεί από τον κατασκευαστή.
- Το προϊόν δεν έχει επισκευαστεί σε εγκεκριμένο κέντρο σέρβις ή από εγκεκριμένη αρχή.

Ασφάλεια

Ορισμοί για την ασφάλεια

Για την επισήμανση ειδικών σημαντικών τμημάτων του εγχειριδίου χρησιμοποιούνται προειδοποιήσεις, συστάσεις προσοχής και σημειώσεις.



ΠΡΟΕΙΔΟΠΟΙΗΣΗ: Χρησιμοποιείται όταν υπάρχει κίνδυνος τραυματισμού ή θανάτου του χειριστή ή άλλων παριστάμενων ατόμων, αν δεν τηρηθούν οι οδηγίες που παρέχονται στο εγχειρίδιο.



ΠΡΟΣΟΧΗ: Χρησιμοποιείται όταν υπάρχει κίνδυνος πρόκλησης ζημιές στο προϊόν, σε άλλα υλικά ή στον παρακείμενο χώρο, αν δεν τηρηθούν οι οδηγίες που παρέχονται στο εγχειρίδιο.

Περιεχόμενα Χρησιμοποιείται για παροχή περισσότερων πληροφοριών, οι οποίες χρειάζονται σε μια δεδομένη κατάσταση.

Γενικές οδηγίες ασφαλείας



ΠΡΟΕΙΔΟΠΟΙΗΣΗ: Προτού χρησιμοποιήσετε το προϊόν, διαβάστε τις προειδοποιητικές οδηγίες.

- Πρέπει πάντα να είστε προσεκτικοί και να χρησιμοποιείτε την κοινή λογική. Εάν βρεθείτε σε κατάσταση που να μην αισθάνεστε ασφαλή, σταματήστε και αναζητήστε συμβουλές από ειδικό. Επικοινωνήστε με τον αντιπρόσωπο, τον υπεύθυνο σέρβις ή έναν έμπειρο χρήστη. Μην επιχειρήσετε να εκτελέσετε οποιαδήποτε εργασία εάν δεν αισθάνεστε βέβαιο!
- Διαβάστε προσεκτικά το εγχειρίδιο χρήσης και κατανοήστε τις οδηγίες προτού χρησιμοποιήσετε το προϊόν. Φυλάξτε τις προειδοποιήσεις και τις οδηγίες για μελλοντική αναφορά.
- Βεβαιωθείτε ότι έχετε διαβάσει και κατανοήσει τις οδηγίες από το εγχειρίδιο κύριου προϊόντος, ώστε να διασφαλίσετε ότι γνωρίζετε τον ατομικό εξοπλισμό που πρέπει να φοράτε, τον εξοπλισμό ασφαλείας προς χρήση και τον ασφαλή τρόπο εργασίας.
- Να θυμάστε ότι εσείς, ο χειριστής, είστε υπεύθυνος για τη μη έκθεση ατόμων ή περιουσιακών τους στοιχείων σε κινδύνους.
- Το προϊόν μπορεί να αποδειχθεί επικίνδυνο εργαλείο αν δεν χρησιμοποιηθεί σωστά ή προσεκτικά και μπορεί να προκαλέσει σοβαρό ή θανατηφόρο τραυματισμό στο χειριστή ή σε άλλους.
- Το προϊόν πρέπει να διατηρείται καθαρό. Οι επιγραφές και τα αυτοκόλλητα πρέπει να είναι πλήρως ευανάγνωστα.
- Αυτό το προϊόν δεν προορίζεται για χρήση από άτομα (συμπεριλαμβανομένων των παιδιών) με μειωμένες σωματικές, αισθητήριες ή νοητικές ικανότητες ή από άτομα με έλλειψη γνώσεων και εμπειρίας.
- Αυτό το προϊόν παράγει ηλεκτρομαγνητικό πεδίο κατά τη λειτουργία του. Το πεδίο αυτό, υπό ορισμένες συνθήκες, μπορεί να προκαλέσει παρεμβολές σε ενεργά ή παθητικά ιατρικά εμφυτεύματα. Για να μειωθεί ο κίνδυνος σοβαρού τραυματισμού ή θανάτου, συνιστούμε στα άτομα με ιατρικά εμφυτεύματα να συμβουλευούνται τον θεράποντα ιατρό τους και τον κατασκευαστή του ιατρικού εμφυτεύματος, προτού θέσουν το προϊόν σε λειτουργία.
- Μην αφήνετε να πλησιάσουν παιδιά και μη εξουσιοδοτημένα άτομα στο προϊόν όταν το χρησιμοποιείτε.
- Οι χειριστές πρέπει να έχουν λάβει επαρκείς οδηγίες σχετικά με τη χρήση του προϊόντος.
- Μην χρησιμοποιείτε ποτέ αυτό το προϊόν εάν είστε κουρασμένοι, υπό την επήρεια αλκοόλ ή ναρκωτικών, φαρμακευτικής αγωγής ή άλλων ουσιών που μπορεί να επηρεάσουν την όραση, την εγρήγορση, τον συντονισμό ή την κρίση σας.
- Μην πιάνετε το φιν ή το προϊόν με βρεγμένα χέρια.
- Μην χρησιμοποιείτε ποτέ ένα προϊόν που είναι ελαττωματικό. Εκτελείτε όλους τους ελέγχους ασφαλείας και τηρείτε τις οδηγίες συντήρησης και επισκευής που αναφέρονται στο παρόν εγχειρίδιο. Ορισμένα μέτρα συντήρησης και επισκευής πρέπει να εκτελούνται από εκπαιδευμένους και καταρτισμένους ειδικούς. Ανατρέξτε στις οδηγίες στην ενότητα *Συντήρηση στη σελίδα 10*.

Οδηγίες ασφαλείας για προστασία από το ηλεκτρικό ρεύμα



ΠΡΟΕΙΔΟΠΟΙΗΣΗ: Προτού χρησιμοποιήσετε το προϊόν, διαβάστε τις παρακάτω προειδοποιητικές οδηγίες.

- Ο αναρροφητήρας σκόνης διαθέτει θερμική διάταξη ασφαλείας για προστασία του μοτέρ από υπερθέρμανση. Αν ενεργοποιηθεί το θερμικό προστατευτικό, απενεργοποιήστε το μηχάνημα, αποσυνδέστε το καλώδιο τροφοδοσίας και ελέγξτε αν είναι πλήρης η σακούλα συλλογής σκόνης, αν έχει φραγεί ο σωλήνας αναρρόφησης ή αν έχει μπλοκάρει το φίλτρο. Μπορεί να χρειαστούν έως 45 λεπτά για την επαναφορά της θερμικής διάταξης ασφαλείας.
- Προτού χρησιμοποιήσετε τον αναρροφητήρα σκόνης, βεβαιωθείτε ότι η ισχύς και η τάση του δικτύου αντιστοιχούν στην τάση που αναγράφεται στην πινακίδα στοιχείων του μηχανήματος, συμπεριλαμβανομένων των καλωδίων προέκτασης.
- Συνδέστε μόνο σε μια κατάλληλα γειωμένη πρίζα. Ανατρέξτε στην ενότητα *Οδηγίες γείωσης στη σελίδα 9*.
- Τυχόν λανθασμένη σύνδεση του αγωγού γείωσης μπορεί να οδηγήσει σε κίνδυνο ηλεκτροπληξίας. Αν έχετε αμφιβολίες για τη σωστή γείωση της πρίζας, συμβουλευτείτε έναν εξειδικευμένο ηλεκτρολόγο ή τεχνικό. Μην τροποποιήσετε το παρεχόμενο φως αν δεν ταιριάζει στην πρίζα. Απευθυνθείτε σε διπλωματούχο ηλεκτρολόγο για την τοποθέτηση κατάλληλης πρίζας.
- Αν χρησιμοποιείτε καλώδιο προέκτασης, βεβαιωθείτε ότι είναι κατάλληλο για αυτό το μηχάνημα.
- Τα καλώδια που έχουν υποστεί ζημιά από σύνθλιψη ή διαχωρισμό μπορεί να είναι επικίνδυνα εάν χρησιμοποιηθούν και πρέπει να αντικατασταθούν αμέσως.
- Μην το χρησιμοποιείτε αν το καλώδιο ή το βύσμα έχει υποστεί ζημιά. Αν το μηχάνημα δεν λειτουργεί όπως θα έπρεπε, έχει πέσει, φθαρεί, αφεθεί σε εξωτερικούς χώρους ή πέσει στο νερό, βεβαιωθείτε ότι θα επισκευαστεί από εξουσιοδοτημένο άτομο για να αποφευχθούν τυχόν κίνδυνοι.
- Επιθεωρείτε τακτικά το καλώδιο και το φως για ζημιές. Μην χρησιμοποιείτε το μηχάνημα αν το καλώδιο ή το φως έχουν υποστεί ζημιά.
- Μην τραβάτε και μην μεταφέρετε τη συσκευή από το καλώδιο, μην χρησιμοποιείτε το καλώδιο ως χειρολαβή, μην μαγκώνετε το καλώδιο σε πόρτες και μην τραβάτε το καλώδιο γύρω από αιχμηρές άκρες ή γωνίες. Μην αφήνετε τον εξοπλισμό να πατά πάνω στο καλώδιο. Κρατήστε το καλώδιο μακριά από θερμαινόμενες επιφάνειες.
- Μην αποσυνδέετε τραβώντας το καλώδιο. Για να αποσυνδέσετε το μηχάνημα, πιάστε το βύσμα.
- Επιτηρείτε πάντα το μηχάνημα όταν είναι στην πρίζα. Αποσυνδέστε το καλώδιο από την πρίζα όταν δεν

βρίσκεται σε χρήση και πριν τον καθαρισμό ή τη συντήρησή του μηχανήματος.

Οδηγίες ασφαλείας για τη συναρμολόγηση



ΠΡΟΕΙΔΟΠΟΙΗΣΗ: Προτού συναρμολογήσετε το προϊόν, διαβάστε τις παρακάτω προειδοποιητικές οδηγίες.

- Κλείστε όλους τους διακόπτες πριν αποσυνδέσετε τη συσκευή από την πρίζα. Μην αποσυνδέετε τραβώντας το καλώδιο. Για να αποσυνδέσετε το μηχάνημα, πιάστε το βύσμα.
- Οι μη εγκεκριμένες τροποποιήσεις ή/και τα μη εγκεκριμένα εξαρτήματα μπορεί να προκαλέσουν σοβαρό τραυματισμό ή θάνατο του χρήστη ή άλλων ατόμων.
- Χρησιμοποιείτε πάντα γνήσια αξεσουάρ.
- Χρησιμοποιήστε τα εξαρτήματα μόνο όπως περιγράφονται στο παρόν εγχειρίδιο. Χρησιμοποιείτε μόνο τα συνιστώμενα εξαρτήματα του κατασκευαστή.
- Βεβαιωθείτε ότι η περιοχή της συναρμολόγησης είναι σταθερή, για να μην ανατραπεί το προϊόν. Κίνδυνος προσωπικού τραυματισμού και υλικής ζημιάς.
- Προσοχή, τα άγκιστρα δύο θέσεων μπορεί να προκαλέσουν ζημιά στον χειριστή κατά τη συναρμολόγηση του προϊόντος.

Οδηγίες ασφαλείας για τη λειτουργία



ΠΡΟΕΙΔΟΠΟΙΗΣΗ: Προτού χρησιμοποιήσετε το προϊόν, διαβάστε τις παρακάτω προειδοποιητικές οδηγίες.

- Το προϊόν δεν πρέπει να χρησιμοποιείται σε περιβάλλοντα όπου μπορεί να υπάρχουν εκρηκτικά αέρια. Θα δημιουργηθεί σοβαρός κίνδυνος έκρηξης.
- Μην συλλέγετε οτιδήποτε καίγεται ή βγάζει καπνό, όπως τσιγάρα, σπύρτα ή καυτή στάχτη.
- Η υψηλή αναρρόφηση κενού στην εισαγωγή μπορεί να προκαλέσει τραυματισμούς.
- Πρέπει να προσέχετε ιδιαίτερα όταν μετακινείτε το προϊόν σε σκοτεινούς χώρους. Το προϊόν είναι βαρύ και υπάρχει κίνδυνος τραυματισμού αν πέσει ή κινηθεί πολύ γρήγορα.
- Πρέπει να προσέχετε ιδιαίτερα όταν μετακινείτε το προϊόν σε μια επιφάνεια με κλίση. Το προϊόν είναι βαρύ και υπάρχει κίνδυνος τραυματισμού αν πέσει ή κινηθεί πολύ γρήγορα.
- Το μηχάνημα μπορεί να μετακινηθεί ξαφνικά, εάν δεν είναι σταθεμευμένο σε οριζόντια επιφάνεια. Το κέντρο βάρους αλλάζει όταν στο μηχάνημα συσσωρευτεί σκόνη, γεγονός που μπορεί να επηρεάσει τη λειτουργία του φρένου στάθμευσης. Σταθεμεύετε μόνο σε οριζόντιες επιφάνειες.

- Μην τοποθετείτε το χέρι σας πάνω από την κύρια δεξαμενή κατά τη διάρκεια του καθαρισμού του φίλτρου, καθώς υπάρχει κίνδυνος σύνθλιψης.
- Μην χρησιμοποιείτε τη συσκευή για τη συλλογή εύφλεκτων ή εκρηκτικών υγρών, όπως η βενζίνη, και μην τη χρησιμοποιείτε σε χώρους όπου ενδέχεται να υπάρχουν τέτοια υγρά.
- Μην επιτρέπετε να συσσωρεύονται σκόνης, τρίχες και οπιδήποτε μπορεί να μειώσει τη ροή του αέρα.
- Φροντίστε τυχόν μαλλιά, ριχτά ρούχα, δάχτυλα και όλα τα μέρη του σώματος να βρίσκονται μακριά από ανοίγματα και κινούμενα μέρη.
- Μην χρησιμοποιείτε το προϊόν εάν ο σάκος συλλογής σκόνης ή/και τα φίλτρα δεν βρίσκονται στη θέση τους. Η αντικατάσταση του συστήματος συλλογής ή/και των φίλτρων πρέπει να γίνεται όπως περιγράφεται στο παρόν εγχειρίδιο.



ΠΡΟΣΟΧΗ: Αυτό το μηχάνημα έχει σχεδιαστεί για τη συλλογή ξηρής, μη εύφλεκτης σκόνης και θρυμματισμένων υλικών σε εσωτερικούς χώρους. Δεν είναι κατάλληλο για συλλογή υγρών.



ΠΡΟΣΟΧΗ: Αυτό το προϊόν προορίζεται μόνο για χρήση σε εσωτερικούς χώρους.



ΠΡΟΣΟΧΗ: Αυτό το προϊόν πρέπει να αποθηκεύεται μόνο σε εσωτερικούς χώρους.

Εξοπλισμός ατομικής προστασίας



ΠΡΟΕΙΔΟΠΟΙΗΣΗ: Προτού χρησιμοποιήσετε το προϊόν, διαβάστε τις παρακάτω προειδοποιητικές οδηγίες.

- Πρέπει πάντα να χρησιμοποιείτε εγκεκριμένο προσωπικό εξοπλισμό προστασίας όταν χρησιμοποιείτε το προϊόν. Ο προσωπικός εξοπλισμός προστασίας δεν παρέχει πλήρη προστασία, ωστόσο μειώνει τη σοβαρότητα των τραυματισμών σε περίπτωση ατυχήματος. Για προτάσεις σχετικά με τον εξοπλισμό που μπορείτε να

χρησιμοποιήσετε, απευθυνθείτε στον αντιπρόσωπο σέρβις.

- Κίνδυνος διασποράς σκόνης - Πρέπει να χρησιμοποιείτε κατάλληλο ατομικό εξοπλισμό. Ενδέχεται να εξαπλωθεί ανθυγιεινή σκόνη κατά την αλλαγή φίλτρου. Συνεπώς, ο χρήστης θα πρέπει να φοράει προστατευτικά γυαλιά, προστατευτικά γάντια και μάσκα αναπνοής σε συμμόρφωση με την κατηγορία προστασίας υψηλής απόδοσης φίλτραρίσματος (FFP3).
- Η μακροχρόνια έκθεση στο θόρυβο μπορεί να προκαλέσει μόνιμη βλάβη στην ακοή. Χρησιμοποιείτε πάντα εγκεκριμένα προστατευτικά ακοής. Όταν χρησιμοποιείτε προστατευτικά ακοής, πρέπει να προσέχετε ώστε να ακούσετε τυχόν προειδοποιητικά σήματα ή φωνές. Αφαιρείτε πάντα τα προστατευτικά ακοής μόλις σβήσει ο κινητήρας.
- Όταν εκτελείτε συντήρηση στο προϊόν, πρέπει να φοράτε εγκεκριμένα προστατευτικά γάντια.
- Φορέστε εφαρμοστά, ανθεκτικά και άνετα ρούχα που προσφέρουν πλήρη ελευθερία κινήσεων. Μην φοράτε σπορτς.

Οδηγίες ασφαλείας για τη συντήρηση



ΠΡΟΕΙΔΟΠΟΙΗΣΗ: Προτού χρησιμοποιήσετε το προϊόν, διαβάστε τις παρακάτω προειδοποιητικές οδηγίες.

- Βεβαιωθείτε ότι ο διακόπτης του κινητήρα βρίσκεται στη θέση "Off". Αποσυνδέστε το προϊόν από την πρίζα.
- Μην εκτελείτε τροποποιήσεις στη αρχική σχεδίαση του προϊόντος.
- Όλες οι επισκευές πρέπει να πραγματοποιούνται από εξειδικευμένο τεχνικό. Χρησιμοποιείτε μόνο ανταλλακτικά που παρέχονται από τον κατασκευαστή ή αντίστοιχα.
- Βεβαιωθείτε ότι χρησιμοποιείτε τη σωστή ασφάλεια όταν εκτελείτε εργασίες σέρβις στο προϊόν.
- Πρέπει να χρησιμοποιείτε εγκεκριμένο εξοπλισμό προστασίας. Ανατρέξτε στην ενότητα *Εξοπλισμός ατομικής προστασίας στη σελίδα 8*
- Μην τρυπάτε το Hepa filter. Αν κοπεί το Hepa filter, μπορεί να διασκορπιστεί σκόνη.

Συναρμολόγηση

Εισαγωγή



ΠΡΟΣΟΧΗ: Πρέπει να χρησιμοποιείτε μόνο καλώδιο προέκτασης με σωστή ονομαστική τιμή γι' αυτό το προϊόν. Η

σύνδεση πρέπει να γίνεται μόνο σε σωστά γειωμένη πρίζα.



ΠΡΟΣΟΧΗ: Πρέπει πάντα να καθαρίζετε το προφίλτρο προτού αλλάξετε το σύστημα συλλογής με τον σάκο.

Λειτουργία

Πριν από τη χρήση



ΠΡΟΕΙΔΟΠΟΙΗΣΗ: Πρωτό χρησιμοποίηστε τον αναρροφητήρα σκόνης, βεβαιωθείτε ότι η ισχύς και η τάση του δικτύου αντιστοιχούν στην τάση που αναγράφεται στην πινακίδα στοιχείων του μηχανήματος.



ΠΡΟΕΙΔΟΠΟΙΗΣΗ: Συνδέστε μόνο σε μια κατάλληλα γειωμένη πρίζα. Ανατρέξτε στην ενότητα *Οδηγίες γείωσης στη σελίδα 9*

Οδηγίες γείωσης



ΠΡΟΕΙΔΟΠΟΙΗΣΗ: ο αναρροφητήρας σκόνης πρέπει να είναι γειωμένος. Σε περίπτωση δυσλειτουργίας ή βλάβης, η γείωση παρέχει στο ηλεκτρικό ρεύμα μια διαδρομή ελάχιστης αντίστασης για να μειωθεί ο κίνδυνος ηλεκτροπληξίας. Ο αναρροφητήρας σκόνης διαθέτει καλώδιο που περιλαμβάνει αγωγό γείωσης εξοπλισμού και φινις με γείωση. Το βύσμα πρέπει να τοποθετηθεί σε μια κατάλληλα γειωμένη πρίζα που έχει εγκατασταθεί σωστά και σύμφωνα με όλους τους τοπικούς κώδικες και οδηγίες.

Εκκίνηση και διακοπή λειτουργίας

Για να εκκινήσετε τον αναρροφητήρα σκόνης, πατήστε το πράσινο κουμπί (A).

Για να διακόψετε τη λειτουργία του αναρροφητήρα σκόνης, πατήστε το κόκκινο κουμπί (B).

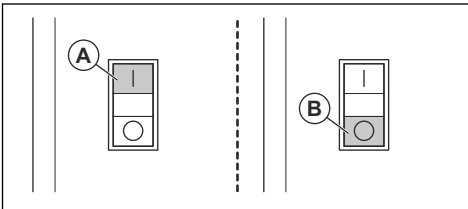

Μετατροπές φάσης

Περιεχόμενα Δεν ισχύει για τις εκδόσεις που πωλούνται στην Αυστραλία και στη Νέα Ζηλανδία.



ΠΡΟΕΙΔΟΠΟΙΗΣΗ: Οι ηλεκτρολογικές εργασίες πρέπει να εκτελούνται από εξουσιοδοτημένο ηλεκτρολόγο.

Αν ανάψει η κόκκινη λυχνία (A) ανάμεσα στο κόκκινο και το πράσινο κουμπί, υπάρχει σφάλμα φάσεων. Εναλλάξτε 2 από τις φάσεις για να εκκαθαρίσετε το σφάλμα (B). Αυτό είναι ένα μέτρο ασφαλείας για να εξασφαλίσετε ότι η αντλία δεν θα αρχίσει να φυσά αέρα.

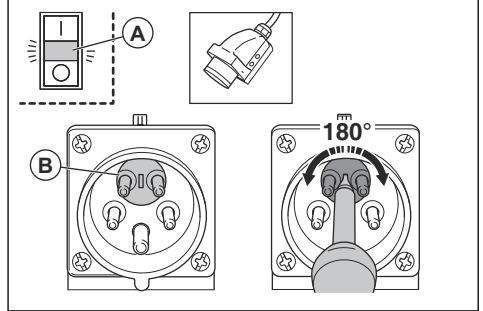

Παρακολούθηση των συνθηκών του φίλτρου

Το προϊόν διαθέτει μανόμετρο για την παρακολούθηση της κατάστασης του φίλτρου. Το μανόμετρο δείχνει το συνολικό φορτίο του προϊόντος σε 3 επίπεδα, (A) τη μέγιστη στάθμη κενού (0m/s), (B) τη στάθμη καθαρισμού φίλτρου και (C) τη στάθμη χωρίς φορτίο.

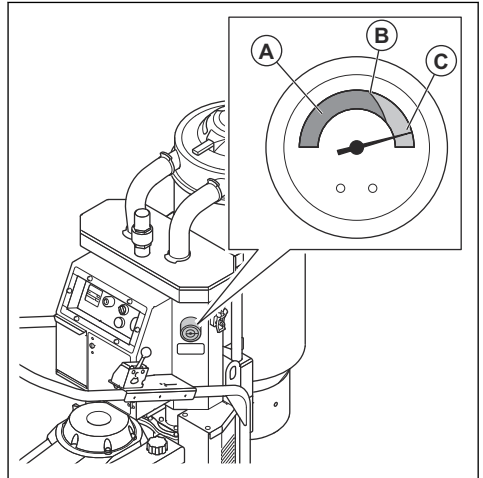

1. Καθαρίστε το προφίλτρο εάν το μανόμετρο βρίσκεται πάνω από τη στάθμη καθαρισμού του φίλτρου (B). Ανατρέξτε στην ενότητα *Καθαρισμός του προφίλτρου στη σελίδα 11.*

2. Αντικαταστήστε το φίλτρο Hepa filter εάν η αναρρόφηση εξακολουθεί να μην επαρκεί. Ανατρέξτε στην ενότητα *Αλλαγή του Hepa filter στη σελίδα 12.*

Συντήρηση

Εισαγωγή



ΠΡΟΕΙΔΟΠΟΙΗΣΗ: Στη διάρκεια του σέρβις, πρέπει να χρησιμοποιείτε προσωπικό εξοπλισμό ασφαλείας, ανατρέξτε στην ενότητα *Εξοπλισμός ατομικής προστασίας στη σελίδα 8.* Στη διάρκεια των εργασιών συντήρησης και σέρβις μπορεί να διαρρεύσει σκόνη.



ΠΡΟΕΙΔΟΠΟΙΗΣΗ: Τα περισσότερα ατυχήματα που σχετίζονται με μηχανήματα συμβαίνουν κατά τη διάρκεια επίλυσης προβλημάτων και εργασιών σέρβις και συντήρησης, καθώς το προσωπικό πρέπει να βρεθεί μέσα στην επικίνδυνη περιοχή του μηχανήματος. Για να αποφύγετε

τα ατυχήματα να είστε σε εγρήγορση, να σχεδιάζετε και να προετοιμάζετε τις εργασίες.



ΠΡΟΕΙΔΟΠΟΙΗΣΗ: Ο κινητήρας θα πρέπει να είναι απενεργοποιημένος κατά τη διάρκεια των διαδικασιών που περιγράφονται σε αυτό το κεφάλαιο, εκτός αν αναφέρεται διαφορετικά.



ΠΡΟΕΙΔΟΠΟΙΗΣΗ: Όλοι οι έλεγχοι που έχουν να κάνουν με ηλεκτρικά εξαρτήματα πρέπει να εκτελούνται από επαγγελματίες ηλεκτρολόγους.

Πρόγραμμα συντήρησης του T-Line Dust Extractor

Τα διαστήματα συντήρησης υπολογίζονται με βάση την καθημερινή χρήση του προϊόντος. Τα διαστήματα αλλάζουν αν το προϊόν δεν χρησιμοποιείται καθημερινά.

Συντήρηση	Πριν από κάθε χρήση	Καθημερινά	Κάθε εβδομάδα	Όταν η δύναμη αναρρόφησης είναι χαμηλή	6 μήνες ή 1000 ώρες	12 μήνες ή 2000 ώρες
Προτού συνδέσετε τη μονάδα, ελέγξτε για ίχνη φθοράς, ζημιάς ή χαλαρές συνδέσεις των χειριστηρίων.	X					
Βεβαιωθείτε ότι το Longovac είναι σωστό.		X				
Ελέγξτε το μηχανισμό καθαρισμού του φίλτρου.		X				
Ελέγξτε τον εύκαμπο σωλήνα σκόνης και τις συνδέσεις.		X				
Ελέγξτε τους τροχούς. Ελέγξτε για ίχνη ζημιάς και χαλαρωμένες συνδέσεις.			X			
Καθαρίστε το προφίλτρο.				X		
Αντικαταστήστε το προφίλτρο.				X	X	
Αντικαταστήστε το Hepa filter				X		X

Καθαρισμός του αναρροφητήρα σκόνης

Είναι σημαντικό να καθαρίζετε τον αναρροφητήρα σκόνης για να εμποδίζετε την κυκλοφορία επικίνδυνης σκόνης. Πρέπει πάντα να καθαρίζετε τον αναρροφητήρα σκόνης προτού τον μετακινήσετε από τον χώρο εργασίας.



ΠΡΟΕΙΔΟΠΟΙΗΣΗ: Προτού εκτελέσετε εργασίες καθαρισμού ή συντήρησης στο προϊόν, πρέπει να γυρίζετε τον διακόπτη του μοτέρ στη θέση OFF και να αποσυνδέετε το καλώδιο ρεύματος από την πρίζα.

- Όλος ο εξοπλισμός, αφού χρησιμοποιηθεί, πρέπει να θεωρείται ότι έχει ρυπανθεί και να υποβάλλεται σε διαδικασία καθαρισμού μετά από τη χρήση.
- Όλα τα εξαρτήματα που έχουν ρυπανθεί κατά τις εργασίες σέρβις, πρέπει να απορρίπτονται με τη σωστή διαδικασία μέσα σε πλαστικές σακούλες. Ανατρέξτε στους τοπικούς κανονισμούς.
- Όταν καθαρίζετε το προϊόν, πρέπει να φοράτε σωστό προσωπικό εξοπλισμό προστασίας. Ανατρέξτε στην ενότητα *Εξοπλισμός ατομικής προστασίας στη σελίδα 8*.
- Καθαρίστε την εξωτερική επιφάνεια με ένα υγρό πανί.
- Καθαρίστε τα φίλτρα και τον αναρροφητήρα σκόνης στην περιοχή που προβλέπεται για τον καθαρισμό.
- Καθαρίστε με ηλεκτρική σκούπα το προφίλτρο από την εσωτερική πλευρά. Πρέπει πάντα να χρησιμοποιείτε αναρροφητήρες σκόνης με Hera filter και μαλακό βουρτσάκι για να μην προκληθεί ζημιά στο φίλτρο.
- Μην χρησιμοποιείτε νερό στα ηλεκτρικά εξαρτήματα.
- Μην καθαρίζετε τον αναρροφητήρα σκόνης με υψηλή πίεση (αέρα ή νερό).
- Μην τοποθετείτε εργαλεία πάνω στην επιφάνεια του φίλτρου, γιατί μπορεί να προκληθεί ζημιά στο φίλτρο.
- Μην τρυπάτε το Hera filter, γιατί μπορεί να προκληθεί κίνδυνος για την υγεία.

Αλλαγή φίλτρου



ΠΡΟΕΙΔΟΠΟΙΗΣΗ: Κατά τη διάρκεια της αλλαγής του φίλτρου, πρέπει να χρησιμοποιείτε προσωπικό εξοπλισμό ασφαλείας, ανατρέξτε στην ενότητα *Εξοπλισμός ατομικής προστασίας στη σελίδα 8*. Κατά τη διάρκεια της αλλαγής του φίλτρου, μπορεί να εξέλθει σκόνη.



ΠΡΟΕΙΔΟΠΟΙΗΣΗ: Κατά τη διάρκεια της αλλαγής του φίλτρου, πρέπει πάντα να γυρίζετε τον διακόπτη του κινητήρα στη θέση Off και να αποσυνδέετε το καλώδιο ρεύματος από την πρίζα.



ΠΡΟΕΙΔΟΠΟΙΗΣΗ: Προσοχή, τα άγκιστρα δύο θέσεων μπορεί να προκαλέσουν ζημιά στον χειριστή κατά τη συναρμολόγηση του προϊόντος.

Καθαρισμός του προφίλτρου

Το φίλτρο πρέπει να καθαρίζεται ανά διαστήματα. Αυτό πρέπει να γίνεται πριν από την αλλαγή του συστήματος συλλογής με πλαστικό σάκο. Πρέπει επίσης να γίνεται μετά την ολοκλήρωση της εργασίας ή όταν η αναρρόφηση είναι ανεπαρκής.



ΠΡΟΣΟΧΗ: Πρέπει να αποφεύγετε να χτυπάτε ή να σέρνετε αντικείμενα πάνω στην επιφάνεια του φίλτρου, γιατί θα προκληθεί ζημιά στο φίλτρο.



ΠΡΟΣΟΧΗ: Μην χρησιμοποιείτε νερό για να καθαρίσετε τα φίλτρα.

1. Με τον αναρροφητήρα σκόνης σε λειτουργία, κλείστε το άνοιγμα εισόδου με την αντίστοιχη τάπα ή με τη βαλβίδα εισόδου.
2. Αφήστε τον αναρροφητήρα σκόνης να δημιουργήσει υποπίεση για 5 δευτερόλεπτα και μετά πατήστε απότομα τη λαβή Jet Pulse και κρατήστε τη σε αυτήν τη θέση για 5 δευτερόλεπτα.
3. Επαναλάβετε το βήμα 2 πέντε φορές. Είναι σημαντικό να αφήνετε τον αναρροφητήρα σκόνης να δημιουργήσει ξανά υποπίεση ανάμεσα στις επαναλήψεις.
4. Αν η αναρρόφηση παραμένει ανεπαρκής, πρέπει να αντικατασταθεί το φίλτρο. Η αντικατάσταση του πλαστικού σάκου πρέπει να γίνεται μόνο μετά από τον καθαρισμό του φίλτρου.

Προφίλτρο

Πρέπει να χρησιμοποιείτε μόνο φίλτρα Husqvarna. Η απόδοση και η αποτελεσματικότητα του φιλτραρίσματος εξασφαλίζεται μόνο με γνήσια φίλτρα.



ΠΡΟΕΙΔΟΠΟΙΗΣΗ: Μην αντικαθιστάτε μόνο τον έναν σωλήνα. Αν πάθει ζημιά ο ένας, πρέπει να αντικαταστήσετε ολόκληρο το φίλτρο.

Αλλαγή του προφίλτρου

1. Χαλαρώστε τα 2 άγκιστρα δύο θέσεων μεταξύ του δοχείου και του κάτω κυκλωνικού συστήματος.
2. Χαλαρώστε τα 2 άγκιστρα δύο θέσεων στη σύνδεση του σωλήνα ανάμεσα στο δοχείο και το κάλυμμα του Hera filter.
3. Περιστρέψτε το δοχείο προς τα εμπρός.

4. Περιστρέψτε την πλάκα του φίλτρου προς τα αριστερά κατά 10 μοίρες και γυρίστε προσεκτικά το φίλτρο και το στήριγμα ανάποδα.
5. Τοποθετήστε μια πλαστική σακούλα πάνω από τη μονάδα του φίλτρου.
6. Ανασηκώστε προσεκτικά το φίλτρο μέσα στη σακούλα και κλείστε την. Η σακούλα πρέπει να απορριφθεί. Ανατρέξτε στους τοπικούς κανονισμούς για την απόρριψη.
7. Τοποθετήστε ένα καινούργιο πλήρες πακέτο φίλτρου με την αντίστροφη σειρά.

Αλλαγή του προφίλτρου, T 4000



ΠΡΟΣΟΧΗ: Όταν αφαιρείτε το προφίλτρο για να το καθαρίσετε, πρέπει να χρησιμοποιείτε μόνο νερό χαμηλής πίεσης από μέσα προς τα έξω. Το φίλτρο καταστρέφεται αν το χτυπήσετε δυνατά ή αν χρησιμοποιήσετε νερό υψηλής πίεσης ή πεπιεσμένο αέρα. Το φίλτρο πρέπει να είναι 100% στεγνό προτού τοποθετηθεί στο περιβλήμα του.

1. Χαλαρώστε τα 3 άγκιστρα δύο θέσεων και αφαιρέστε το πάνω μέρος.
2. Βγάλετε τη σακούλα από το νέο φίλτρο.
3. Ανασηκώστε το φίλτρο και τοποθετήστε το προσεκτικά σε μια πλαστική σακούλα.

Περιεχόμενα Αυτή η σακούλα πρέπει να παραδοθεί στο κατάλληλο σημείο συλλογής απορριμμάτων.

4. Ανασηκώστε το φίλτρο και τοποθετήστε το προσεκτικά σε μια πλαστική σακούλα.

Αλλαγή του Hera filter



ΠΡΟΣΟΧΗ: Μην καθαρίζετε το Hera filter. Αν προσπαθήσετε να καθαρίσετε ένα Hera filter, θα καταστραφεί. Κατά την τοποθέτηση του ανταλλακτικού φίλτρου, φροντίστε να μην αγγίζετε το εσωτερικό του φίλτρου. Οποιοδήποτε είδος δύναμης/ζημιάς στο εσωτερικό του φίλτρου θα καταστρέψει το καινούργιο φίλτρο.



ΠΡΟΣΟΧΗ: Μην αγγίζετε την εσωτερική επιφάνεια του φίλτρου κατά την εγκατάσταση ενός ανταλλακτικού Hera filter. Οποιαδήποτε ζημιά στην εσωτερική επιφάνεια του φίλτρου, μπορεί να το αχρηστέψει.

1. Χαλαρώστε τα άγκιστρα δύο θέσεων στο κάλυμμα του φίλτρου και αφαιρέστε το.

2. Ανασηκώστε προσεκτικά το φίλτρο μέσα σε μια καθαρή πλαστική σακούλα.

Περιεχόμενα Αυτή η σακούλα πρέπει να παραδοθεί στο κατάλληλο σημείο συλλογής απορριμμάτων.

3. Τοποθετήστε ένα νέο φίλτρο ακολουθώντας αντίστροφα τη διαδικασία.

Τοποθέτηση καινούργιου σάκου συλλογής σκόνης Longorac



ΠΡΟΕΙΔΟΠΟΙΗΣΗ: Καθαρίζετε πάντα το προφίλτρο πριν αντικαταστήσετε τον σάκο συλλογής σκόνης Longorac.

1. Τοποθετήστε τον σάκο συλλογής σκόνης Longorac μέσα στη βάση.

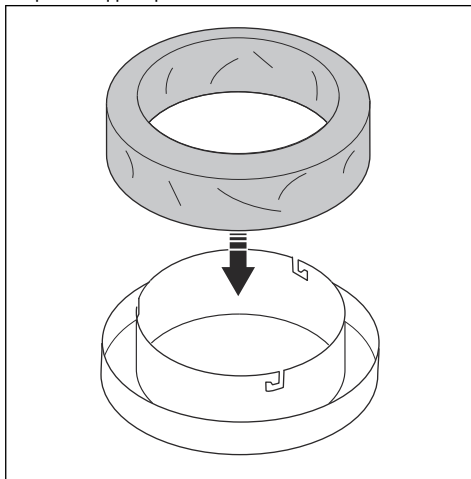

2. Για να προσαρτήσετε τη βάση του σάκου συλλογής σκόνης Longorac, περιστρέψτε τη βάση του σάκου σκόνης Longorac μέχρι οι πείροι να ασφαλισουν στις υποδοχές.

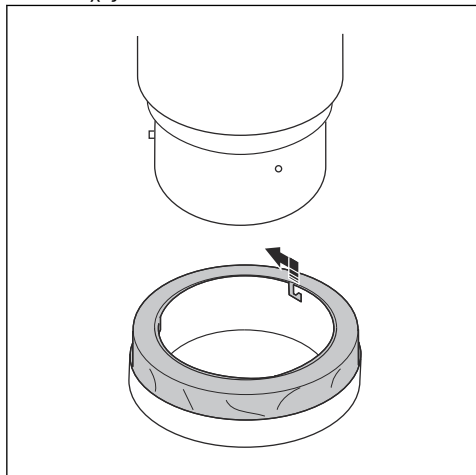

3. Τραβήξτε προς τα πάνω τον σάκο Longorac από τη βάση και τοποθετήστε τον γύρω από το δοχείο.
4. Σφίξτε έναν ιμάντα γύρω από τον σάκο συλλογής σκόνης Longorac και το δοχείο για να στερεώσετε σωστά τον σάκο στο δοχείο.

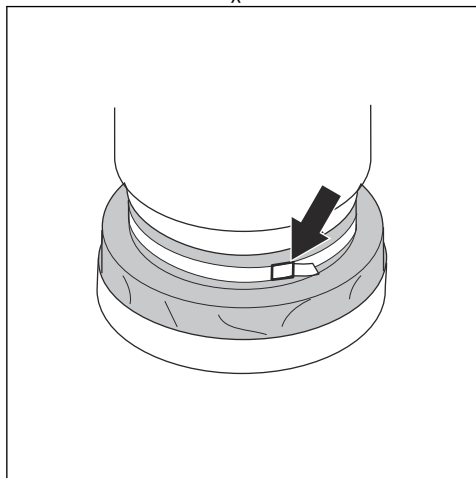

5. Τραβήξτε τον σάκο συλλογής σκόνης Longorac προς τα κάτω, στην εξωτερική πλευρά της βάσης του σάκου.
6. Κλείστε το κάτω μέρος του σάκου συλλογής σκόνης Longorac με ένα δεματικό.

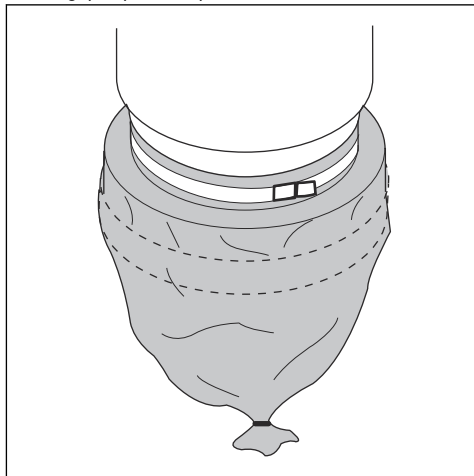

Αντιμετώπιση προβλημάτων

Πρόγραμμα αντιμετώπισης προβλημάτων

Πρόβλημα	Αιτία	Λύση
Το μοτέρ δεν εκκινείται	Δεν υπάρχει ρεύμα	Συνδέστε το μηχάνημα στην πρίζα
	Ελάττωμα στο καλώδιο	Αντικαταστήστε το καλώδιο
	Ελάττωμα στο διακόπτη	Αντικαταστήστε το διακόπτη
	Ελάττωμα στο συνδυασμό ρελέ ισχύος	Αντικαταστήστε το συνδυασμό ρελέ ισχύος
	Σφάλμα φάσης (ανάβει κόκκινη λυχνία)	Εναλλάξτε 2 φάσεις
Το μοτέρ σταματά αμέσως μετά την εκκίνηση	Λάθος ασφάλεια	Συνδέστε τη σωστή ασφάλεια
	Συντόμευση στο καλώδιο/μηχάνημα	Απαιτείται σέρβις
Το μοτέρ λειτουργεί αλλά δεν υπάρχει αναρρόφηση	Ο σωλήνας δεν είναι συνδεδεμένος	Συνδέστε το σωλήνα
	Μπλοκαρισμένος σωλήνας	Καθαρίστε το σωλήνα
	Δεν υπάρχει σακούλα συλλογής σκόνης	Τοποθετήστε το σύστημα συλλογής σκόνης
Το μοτέρ λειτουργεί αλλά η αναρρόφηση είναι ανεπαρκής	Τρυπημένος σωλήνας	Αντικαταστήστε το σωλήνα
	Φραγμένο φίλτρο	Καθαρίστε/Αντικαταστήστε το φίλτρο
	Χαλαρό επάνω κάλυμμα	Ρυθμίστε το
	Ακαθαρσίες στο κάλυμμα	Καθαρίστε το κάλυμμα
	Ελάττωμα στις φλάντζες	Αντικαταστήστε τις φλάντζες που επηρεάζονται
Το μοτέρ φυσάει σκόνη	Λανθασμένη συναρμολόγηση ή βλάβη στο σύστημα φίλτρου	Ρυθμίστε/Αντικαταστήστε τα φίλτρα
Ασυνήθιστος θόρυβος		Απαιτείται σέρβις

Μεταφορά, αποθήκευση και απόρριψη

Μεταφορά του προϊόντος

- Βεβαιωθείτε ότι ο σάκος Longpac είναι άδειος πριν από τη μεταφορά.
- Βεβαιωθείτε ότι ο σάκος Longpac είναι στερεωμένος στο προϊόν κατά τη μεταφορά.
- Χρησιμοποιήστε ράμπες ή βαρούλκα για την ανύψωση του αναρροφητήρα σκόνης, ώστε να εξασφαλίσετε ότι οι κινήσεις γίνονται με ασφάλεια. Αν δεν είστε βέβαιοι για τον τρόπο ανύψωσης του βαρέος εξοπλισμού, ζητήστε βοήθεια.
- Στερεώστε καλά το προϊόν κατά τη διάρκεια της μεταφοράς, για να εμποδίσετε την πρόκληση ζημιών και ατυχημάτων. Χρησιμοποιήστε τις γλωπίδες πρόσδεσης στις δύο πλευρές του προϊόντος.
- Πατήστε την ασφάλεια για να κλειδώσετε τους τροχούς.
- Αν είναι επιφύττω, εκτελέστε τη μεταφορά του προϊόντος όταν επικρατούν καλές καιρικές συνθήκες.
- Αν είναι επιφύττω, χρησιμοποιήστε κλειστό όχημα για τη μεταφορά του προϊόντος.

Αποθήκευση του προϊόντος

- Το προϊόν πρέπει να αποθηκεύεται σε εσωτερικό χώρο, μακριά από τις επιδράσεις των εξωτερικών καιρικών συνθηκών.
- Μην εκθέτετε το προϊόν σε βροχή ή υγρασία.
- Στερεώστε καλά τους τροχούς με την ασφάλειά τους.
- Αποσυνδέστε το προϊόν από την πηγή ρεύματος.
- Αποθηκεύστε το προϊόν και τον εξοπλισμό σε ξηρό χώρο χωρίς παγετό ή υπερβολική ζέση.
- Αποθηκεύστε όλο τον εξοπλισμό σε χώρο που κλειδώνει, ώστε να μην έχουν πρόσβαση παιδιά και μη εξουσιοδοτημένα άτομα.

Απόρριψη του προϊόντος

- Πρέπει να συμμορφώνεστε με τις τοπικές απαιτήσεις ανακύκλωσης και τους ισχύοντες κανονισμούς.
- Όταν πάψετε να χρησιμοποιείτε το προϊόν, στείλτε το σε έναν αντιπρόσωπο της Husqvarna ή απορρίψτε το σε μια εγκατάσταση ανακύκλωσης.

Τεχνικά στοιχεία

Τεχνικά στοιχεία

Δεδομένα	T 4000	T 7500	T 10000
Επίπεδο ενεργειακής απόδοσης	IE1	IE3	IE3
Τάση (3-φασική), V	380-415	380-415	380-415
Συχνότητα, Hz	50	50	50
Ισχύς (μέγ.), kW (hp)	4 (5,4)	5,5 (7,4)	11 (14,7)
Ένταση ρεύματος στο φως, A	16	16	32
Αριθμός πόλων, p	2	2	2
Ονομαστικές σ.α.λ., min-1	2900	2890	2890
Μέγιστο υψόμετρο πάνω από τη στάθμη της θάλασσας, σε μέτρα	1000	1000	1000
Θερμοκρασία αέρα περιβάλλοντος, °C	-20 - +40	-20 - +40	-20 - +40
Μέγ. θερμοκρασία λειτουργίας, °C	160	155	155
Ονομαστική απόδοση (%) στο ονομαστικό φορτίο (%)	75	*	89,6
	50	*	88,9
Οι απώλειες ισχύος εκφρασμένες σε ποσοστό (%) της ονομαστικής ισχύος εξόδου στα ακόλουθα διαφορετικά σημεία λειτουργίας για αριθμό στροφών (%) έναντι ροπής (%)	90/100	*	9,6
	90/50	*	4,7
	50/100	*	7,9
	50/50	*	3
	50/25	*	1,8
	25/100	*	Δ/Υ
	25/25	*	1,1
Παροχή αέρα (μέγ.), m ³ /h (cfm)	400 (236)	600 (353)	900 (530)
Υποπίεση (μέγ.), kPa (psi)	26 (110)	28 (110)	30 (120)
Κύριος σωλήνας, m (ft)	10 (32)	10 (32)	10 (32)
Διάμετρος εισόδου, mm (in.), Camlock	63 (3)	76 (3)	76 (3)
Προφίλτρο, %	>99,5% με μέγεθος πόρων 1 μm	>99,5% με μέγεθος πόρων 1 μm	>99,5% με μέγεθος πόρων 1 μm
Εμβαδόν προφίλτρου, m ² (ft ²)	4,5 (48,4)	2,9 (31,2)	3,9 (41,9)
Hera filter 99,99 με μέγεθος πόρων 0,3 μm	2	2	3
Συνολικό εμβαδόν Hera filter, m ² (ft ²)	2,4 (25,8)	5 (53,8)	7,5 (80,7)
Στάθμη ήχου, dB(a)	74	74	74
Σύστημα συλλογής σκόνης, τύπος	Longopac	Longopac	Longopac

Δεδομένα	T 4000	T 7500	T 10000
Διαστάσεις (Μ*Π*Υ), mm (in.)	885x600x1515 (34,9x23,7x59,7)	1245x686x1753 (49,1x27,1x69,1)	1400x736x1727 (55,2x29,0x68,0)
Βάρος, kg (lbs)	106 (237)	206 (454)	336 (740)

*) Λόγος εξαίρεσης από τον κανονισμό ΕΕ/2019/1781: Ο κινητήρας είναι πλήρως ενσωματωμένος σε ένα προϊόν.

Δήλωση Συμμόρφωσης

Δήλωση συμμόρφωσης ΕΕ

Εμείς, Husqvarna AB, η Huskvarna SE-561 82,
ΣΟΥΗΔΙΑ, Τel +46 3614 6500, δηλώνουμε με
αποκλειστική μας ευθύνη ότι το προϊόν:

Περιγραφή	Αναρροφητήρας σκόνης
Μάρκα	HUSQVARNA
Τύπος / Μοντέλο	T 4000, T 7500, T 10000
Αναγνώριση	Αριθμοί σειράς με ημερομηνία από το 2021 και έπειτα

συμμορφώνεται πλήρως με τις ακόλουθες οδηγίες και
τους κανονισμούς της ΕΕ:

Οδηγία/Κανονισμός	Περιγραφή
2006/42/EC	"σχετικά με τα μηχανήματα"
2014/30/EU	"σχετικά με την ηλεκτρομαγνητική συμβατότητα"
2014/35/EU	"σχετικά με τον ηλεκτρικό εξοπλισμό"
2011/65/EU	"σχετικά με τον περιορισμό των επικίνδυνων ουσιών"

και ότι εφαρμόζονται τα παρακάτω πρότυπα ή/και
τεχνικές προδιαγραφές.

EN ISO 12100:2010

EN 55014-1:2017

EN 55014-2:2015

EN 61000-3-2:2014

EN 61000-3-3:2013

EN 60335-2-69:2016

EN IEC 63000:2018

Partille, 2022-01-24



Martin Huber

Διευθυντής έρευνας και ανάπτυξης, Επιφάνειες και
δάπεδα σκυροδέματος

Husqvarna AB, Κατασκευαστικό τμήμα

Υπεύθυνος για την τεχνική τεκμηρίωση



Contenido

Introducción.....	19	Resolución de problemas.....	30
Seguridad.....	23	Transporte, almacenamiento y eliminación.....	31
Montaje.....	25	Datos técnicos.....	32
Funcionamiento.....	25	Declaración de conformidad.....	34
Mantenimiento.....	26		

Introducción

Responsabilidad del propietario



ADVERTENCIA: Realizar operaciones tales como corte, amolado o taladrado en hormigón y piedra, sobre todo en seco, suele generar polvo procedente del material, que normalmente contiene sílice. La sílice es un componente básico de la arena, el cuarzo, la arcilla de los ladrillos, el granito y otros muchos minerales y rocas. La exposición a una cantidad excesiva de este polvo puede causar:

Enfermedades respiratorias (que afecten a su capacidad de respirar), incluidas bronquitis crónica, silicosis y fibrosis pulmonar producidas por la exposición al sílice. Estas enfermedades pueden ser mortales.

Irritación de la piel y sarpullido.

Cáncer según la NTP* y la IARC*
*Programa Nacional de Toxicología y Agencia Internacional para la Investigación del Cáncer de los EE. UU.

Tome medidas preventivas:

Evite la inhalación y el contacto con la piel de polvo, vapor y humos.

Lleve y asegúrese de que todas las personas a su alrededor lleven la protección respiratoria adecuada, como mascarillas diseñadas para filtrar partículas microscópicas. (Consulte la normativa OSHA 29 CFR Parte 1926.1153)

Para minimizar las emisiones de polvo, utilice un extractor de polvo adecuado.

El propietario o el empresario son responsables de asegurarse de que el usuario tiene los conocimientos necesarios para utilizar el producto con seguridad. Los supervisores y los usuarios deben haber leído y entendido el manual de instrucciones. Deben tener conocimiento de lo siguiente:

- Las instrucciones de seguridad del producto.
- Las aplicaciones y limitaciones del producto.
- El modo de uso y de mantenimiento del producto.

La utilización de este producto podría estar restringida por regulaciones locales/nacionales. Infórmese sobre las normativas vigentes en el lugar donde trabaja antes de empezar a utilizar el producto.

Descripción del producto

Este producto es un extractor de polvo con una manguera de aspiración. El aire con polvo se aspira a través de la manguera de aspiración y llega a una válvula de admisión. La velocidad del aire se reduce mediante un ciclón que provoca la separación de las partículas de polvo del aire. Las partículas de polvo más pequeñas y el aire pasan a través de un sistema de 2 filtros. Las partículas de polvo de mayor tamaño se recogen en el ciclón y se precipitan hacia una tapa situada en la parte inferior que descarga el contenido en una bolsa de plástico.

Uso previsto

El producto se utiliza para labores de limpieza en trabajos de construcción; permite recoger polvo no inflamable y seco en recintos cerrados.

El producto puede conectarse a equipos de tratamiento superficial de tamaño medio y grande como, por ejemplo, una amoladora.

El producto se ha diseñado para uso comercial, por ejemplo, en hoteles, centros educativos, hospitales, fábricas, oficinas y negocios de alquiler.

Nota: El límite de explosividad para el polvo no inflamable es $>0,1 \text{ mg/m}^3$.

Sistema de acumulación de polvo

Todos los extractores de polvo Husqvarna T-Line deben utilizarse con Longopac. Longopac solo se debe cambiar una vez que se haya terminado el ciclo de limpieza.

Descripción del producto T 4000

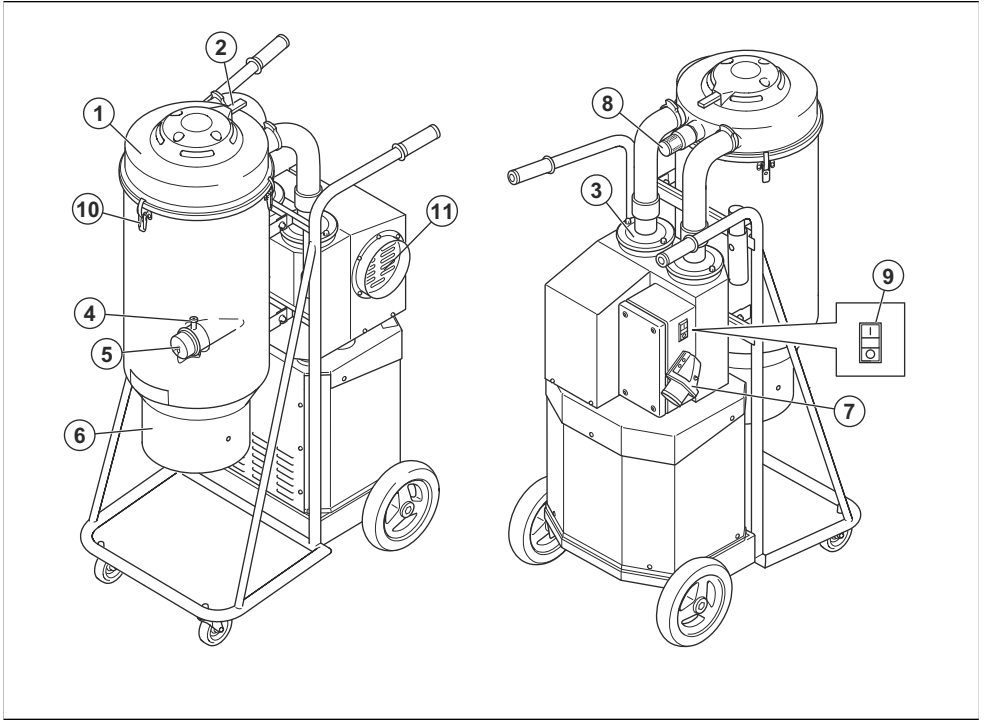

1. Prefiltro
2. Asa Jet Pulse
3. Hepa filter
4. Abrazadera de manguera
5. Conector de admisión
6. Conexión Longopac

7. Toma de corriente con convertidor de fase (UE, AU)
8. Válvula de descarga de la presión
9. On/Off
10. Cierre de palanca
11. Puerto de conductos

Descripción del producto T 7500

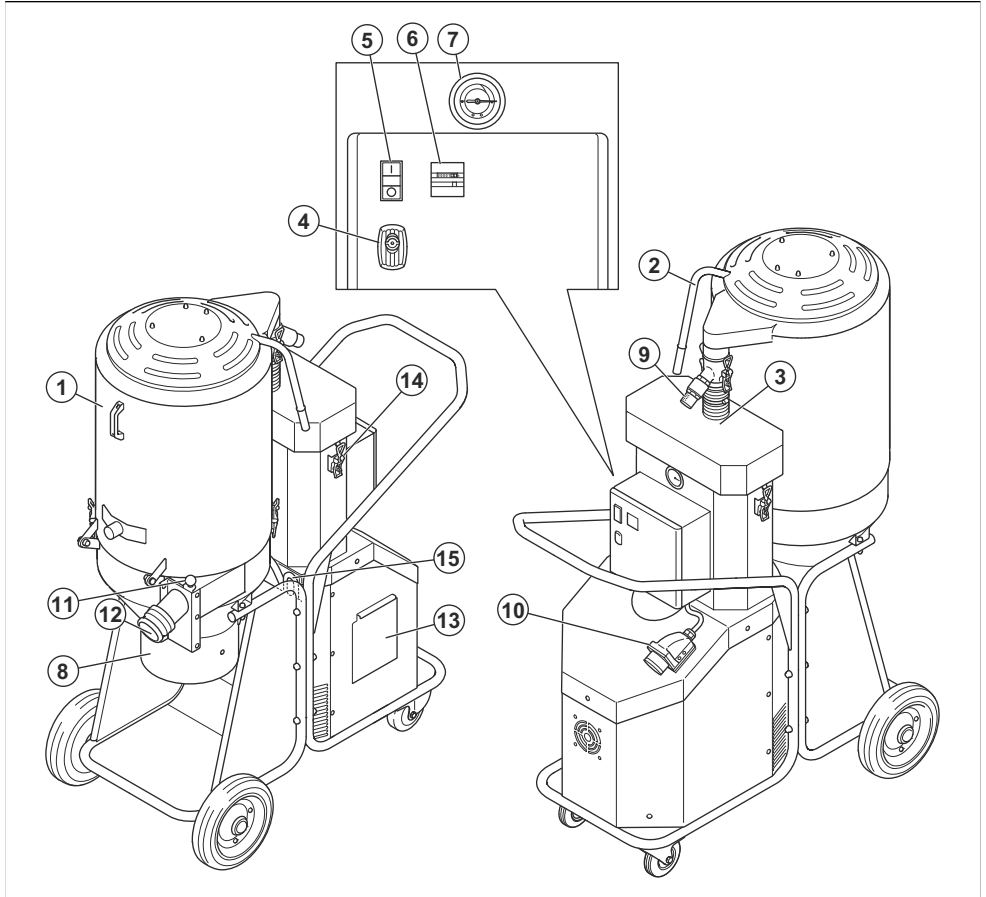

1. Prefiltro
2. Asa Jet Pulse
3. Hepa filter
4. Bloqueo de la caja eléctrica
5. On/Off
6. Contador de horas
7. Manómetro
8. Conexión Longopac
9. Válvula de descarga de la presión
10. Toma de corriente con convertidor de fase
11. Válvula de admisión
12. Entrada
13. Tapa de suministros
14. Cierre de palanca
15. Orejeta de amarre (2 unidades)

Descripción del producto T 10000

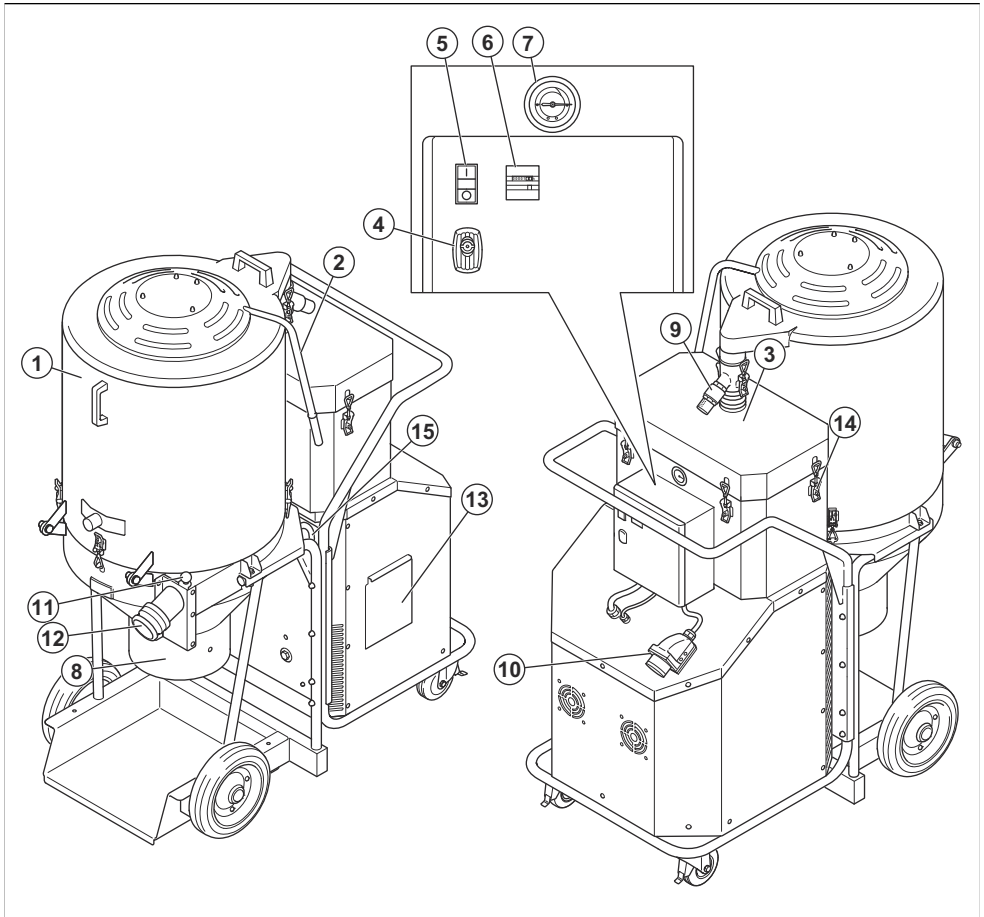

1. Prefiltro
2. Asa Jet Pulse
3. Hepa filter
4. Bloqueo de la caja eléctrica
5. On/Off
6. Contador de horas
7. Manómetro
8. Conexión Longopac
9. Válvula de descarga de la presión
10. Toma de corriente con convertidor de fase
11. Válvula de admisión
12. Entrada
13. Tapa de suministros
14. Cierre de palanca
15. Orejeta de amarre (2 unidades)

Símbolos que aparecen en el producto



Lea detenidamente el manual de usuario y asegúrese de entender su contenido antes de utilizar el producto.



Utilice siempre una máscara respiratoria homologada.



Utilice siempre protectores auriculares homologados.



Utilice siempre protección ocular homologada.

Responsabilidad sobre el producto

Como se estipula en las leyes de responsabilidad del producto, no nos hacemos responsables de los daños y perjuicios causados por nuestro producto si:

- El producto se ha reparado incorrectamente.
- El producto se ha reparado con piezas que no eran del fabricante o no autorizadas por el fabricante.
- El producto tiene un accesorio que no es del fabricante o no está autorizado por este.
- El producto no se ha reparado en un centro de servicio autorizado o por un organismo homologado.

Seguridad

Definiciones de seguridad

Las advertencias, precauciones y notas se utilizan para destacar información especialmente importante del manual.



ADVERTENCIA: Indica un riesgo de lesiones o incluso de muerte del usuario o de las personas cercanas si no se respetan las instrucciones del manual.



PRECAUCIÓN: Indica un riesgo de daños en el producto, otros materiales o el área adyacente si no se respetan las instrucciones del manual.

Nota: Se usa para proporcionar más información necesaria en una situación determinada.

Instrucciones generales de seguridad



ADVERTENCIA: Lea las instrucciones de advertencia antes de utilizar el producto.

- Utilice siempre el equipo con cuidado y sentido común. Por consiguiente, cuando no esté seguro de cómo utilizar la máquina, consulte a un experto. Consulte a su distribuidor, al taller de servicio técnico o a un usuario experimentado. Evite los trabajos para los que no se sienta suficientemente cualificado.
- Lea detenidamente el manual de instrucciones y familiarícese con las instrucciones antes de usar el producto. Conserve todas las advertencias e instrucciones para su consulta.
- Asegúrese de leer y entender las instrucciones del manual del producto principal para saber qué tipo de equipo personal tiene que llevar, qué equipo de seguridad debe usar y cómo trabajar de forma segura.
- Tenga en cuenta que es usted, como usuario, el responsable de no exponer a riesgos o accidentes a las personas ni a su propiedad.

- El producto, si se utiliza de forma errónea o descuidada, puede ser una herramienta peligrosa que puede causar daños graves e incluso la muerte al usuario y a otras personas.
- El producto debe mantenerse limpio. Las señales y las pegatinas deben ser legibles en su totalidad.
- El producto no está pensado para que lo utilicen personas (incluidos niños) con discapacidades físicas, sensoriales o mentales, o bien sin la experiencia o conocimientos suficientes.
- Este producto genera un campo electromagnético durante el funcionamiento. Este campo puede, en determinadas circunstancias, interferir en implantes médicos activos o pasivos. Para reducir el riesgo de daños graves o mortales, recomendamos que las personas que utilizan implantes médicos consulten a su médico y al fabricante del implante antes de usar este producto.
- Cuando el producto esté en uso, evite que los niños y las personas no autorizadas se acerquen.
- Los operadores deben estar debidamente instruidos en el uso del producto.
- Nunca utilice este producto si está cansado, si ha ingerido alcohol o drogas, o si toma medicamentos que puedan afectarle a la vista, la capacidad de reacción, la coordinación o la capacidad de decisión.
- No manipule el enchufe ni el producto con las manos húmedas.
- No utilice nunca un producto defectuoso. Lleve a cabo las comprobaciones de seguridad y siga las instrucciones de mantenimiento y servicio descritas en este manual. Algunas medidas de mantenimiento y servicio deben ser efectuadas por especialistas formados y cualificados. Consulte las instrucciones de *Mantenimiento en la página 26*.

Instrucciones de seguridad eléctrica



ADVERTENCIA: Lea las siguientes instrucciones de advertencia antes de utilizar el producto.

- El extractor de polvo incluye un protector térmico de seguridad para evitar el sobrecalentamiento del motor. Si el protector térmico tiene que activarse, apague la máquina, desenchufe el cable de

alimentación y compruebe si la bolsa atrapa polvo está llena, si la manguera de aspiración está atascada o el filtro obstruido. El protector térmico puede necesitar hasta 45 minutos para reiniciarse.

- Antes de usar el extractor de polvo, asegúrese de que la potencia y el voltaje se corresponden con el voltaje indicado en la placa de características de la máquina, incluidos los cables alargadores.
- Conecte a una toma correctamente conectada a tierra. Consulte la sección *Instrucciones de conexión a tierra en la página 25*.
- Una conexión incorrecta del conductor de tierra del equipo podría derivar en un riesgo de sacudida eléctrica. Consulte a un electricista profesional o a un técnico si tiene dudas sobre si la toma de corriente está correctamente conectada a tierra. No modifique el enchufe incluido, si no se ajusta a la toma de corriente, solicite a un electricista cualificado que instale una toma adecuada.
- Si usa un cable alargador, asegúrese de que la capacidad del cable es adecuada para esta máquina.
- Es peligroso usar cables dañados porque han quedado aplastados o se han abierto, por lo que deben reemplazarse de inmediato.
- No utilice si el cable o el enchufe están dañados. Si la máquina no funciona conforme a lo previsto, se ha caído, dañado o dejado en el exterior o caído en agua. Asegúrese de que la repare alguien cualificado para evitar peligros.
- Inspeccione regularmente el cable y enchufe para detectar posibles daños. No utilice si el cable o el enchufe están dañados.
- No tire del cable, no lo use para transportar el aparato ni como mango, no cierre puertas sobre el cable ni tire de él alrededor de bordes afilados o esquinas. Evite que el equipo pase por encima del cable. Mantenga el cable lejos de superficies calientes.
- No desenchufe tirando del cable. Para desenchufar, hágalo por el enchufe.
- No deje la máquina desatendida cuando esté enchufada. Desenchufe el cable de la toma cuando no la use y antes de limpiar o inspeccionar la máquina.

- Utilice siempre accesorios originales.
- Utilice los accesorios únicamente como se describe en este manual. Use únicamente los accesorios recomendados por el fabricante.
- Asegúrese de que el área de montaje tiene una base firme para que el producto no pueda volcar. Riesgo de daños personales y materiales.
- Preste atención, ya que los cierres de palanca pueden causar daños al operador durante el montaje del producto.

Instrucciones de seguridad para el funcionamiento



ADVERTENCIA: Lea las siguientes instrucciones de advertencia antes de utilizar el producto.

- El producto no debe utilizarse en entornos donde se generen gases explosivos. El riesgo de explosión sería elevado.
- No aspire nada que esté quemándose ni expulsando humo, como cigarrillos, cerillas o cenizas calientes.
- La alta aspiración de vacío en la entrada puede causar lesiones corporales.
- Tenga mucho cuidado al transportar el producto por zonas oscuras. El producto es pesado y existe riesgo de lesiones si se cae o se mueve demasiado rápido.
- Tenga mucho cuidado al transportar el producto sobre superficies en pendiente. El producto es pesado y existe riesgo de lesiones si se cae o se mueve demasiado rápido.
- La máquina puede desplazarse repentinamente si no está aparcada en una superficie horizontal. El centro de gravedad cambia cuando la máquina está llena de polvo, lo que puede afectar al funcionamiento del freno de estacionamiento. Aparque únicamente en superficies niveladas.
- No coloque la mano sobre el depósito principal durante la limpieza del filtro, ya que podría pillársela.
- No utilice la unidad para recoger líquidos inflamables o combustibles, como gasolina, ni la utilice en zonas en las que estos productos puedan estar presentes.
- Evite que se acumule el polvo, cabellos o cualquier otro elemento que pudieran reducir el flujo de aire.
- Mantenga el pelo, la ropa suelta, los dedos y todas las partes del cuerpo lejos de las aberturas y las piezas en movimiento.
- No use el producto sin la bolsa atrapa polvo ni los filtros instalados. Cambie el sistema colector o los filtros según se describe en este manual.

Instrucciones de seguridad para el montaje



ADVERTENCIA: Lea las siguientes instrucciones de advertencia antes de montar el producto.

- Apague todos los controles antes de eliminar las posibles obstrucciones. No desenchufe tirando del cable. Para desenchufar, hágalo por el enchufe.
- Las modificaciones o la utilización de accesorios no autorizados pueden ocasionar lesiones graves o incluso la muerte del usuario o de otras personas.



PRECAUCIÓN: Esta máquina está diseñada para recolectar restos y polvo seco no inflamable en un entorno de interior. No es adecuada para la recogida de líquidos.



PRECAUCIÓN: Este producto se ha diseñado solo para su uso en recintos cerrados.



PRECAUCIÓN: Este producto debe guardarse únicamente en un recinto cerrado.

Equipo de protección personal



ADVERTENCIA: Lea las siguientes instrucciones de advertencia antes de utilizar el producto.

- Utilice siempre un equipo de protección personal homologado durante el uso del producto. El equipo de protección personal no elimina completamente el riesgo de lesiones, pero reduce su gravedad en caso de accidente. Consulte a su taller de servicio para que le informe sobre el equipo que puede utilizar.
- Riesgo de dispersión del polvo: use equipo de seguridad personal. Al cambiar el filtro, puede salir polvo perjudicial para la salud. Por tanto, el usuario debe llevar gafas de protección, guantes protectores y una máscara respiratoria compatibles con la clase de protección FFP3.
- La exposición prolongada al ruido puede causar daños crónicos en el oído. Utilice siempre una protección de oídos homologada. Cuando use protectores auriculares, permanezca siempre atento

a señales o llamadas de advertencia. Quítese siempre la protección de oídos en cuanto se detenga el motor.

- Para realizar trabajos de mantenimiento en el producto, debe usar guantes protectores homologados.
- Utilice prendas de vestir ceñidas, resistentes y cómodas que permitan una libertad de movimientos total. No lleve pantalones cortos.

Instrucciones de seguridad para el mantenimiento



ADVERTENCIA: Lea las siguientes instrucciones de advertencia antes de utilizar el producto.

- Asegúrese de que el interruptor del motor se encuentre en la posición de apagado. Desconecte el producto de la toma de pared.
- No modifique el diseño original del producto.
- Las reparaciones deben quedar a cargo de un técnico cualificado. Use sólo las piezas de sustitución suministradas por el fabricante u otras equivalentes.
- Asegúrese de utilizar el fusible correcto cuando realice tareas de mantenimiento en el producto.
- Utilice un equipo de protección homologado. Consulte *Equipo de protección personal en la página 25*
- No haga orificios en el Hepa filter. Un Hepa filter roto puede dispersar el polvo.

Montaje

Introducción

de corriente con una conexión a tierra en buen estado.



PRECAUCIÓN: Utilice únicamente un cable alargador cuyos valores nominales se correspondan con los de este producto. Conecte el producto solamente a una toma



PRECAUCIÓN: Limpie siempre el prefiltro antes de cambiar el sistema de recogida mediante bolsa.

Funcionamiento

Antes del uso

Consulte *Instrucciones de conexión a tierra en la página 25*



ADVERTENCIA: Antes de usar el extractor de polvo, asegúrese de que la potencia y el voltaje se corresponden con el voltaje indicado en la placa de características de la máquina, incluidos los cables alargadores.



Instrucciones de conexión a tierra

ADVERTENCIA: El extractor de polvo debe conectarse a tierra. En caso de avería o funcionamiento erróneo, la conexión a tierra sirve de vía de resistencia a la corriente eléctrica, para reducir el riesgo de sacudida eléctrica. El extractor de polvo incluye un cable con un conductor de tierra

y un enchufe con toma de tierra. El enchufe debe conectarse en una toma de corriente correctamente instalada y conectada a tierra conforme a las normativas y los códigos locales.

Supervisión del estado del filtro

El producto tiene un manómetro para controlar el estado del filtro. El manómetro muestra la carga total del producto en 3 niveles, (A) nivel máximo de vacío (0 m/s), (B) nivel de limpieza del filtro y (C) nivel sin carga.

Para arrancar y parar

Pulse el botón verde (A) para activar el extractor de polvo.

Pulse el botón rojo (B) para detener el extractor de polvo.

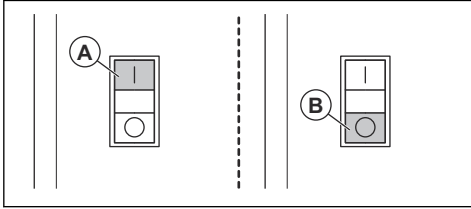

Convertidor de fase

Nota: No aplicable en las variantes que se comercializan en Australia o Nueva Zelanda.



ADVERTENCIA: Los trabajos que impliquen la manipulación del sistema eléctrico deben encomendarse a un electricista debidamente cualificado.

Si la luz roja (A) entre el botón rojo y el verde se enciende, hay un error de fase. Conmute 2 de las fases para reiniciar (B). Se trata de una medida de seguridad para que la bomba no empiece a funcionar.

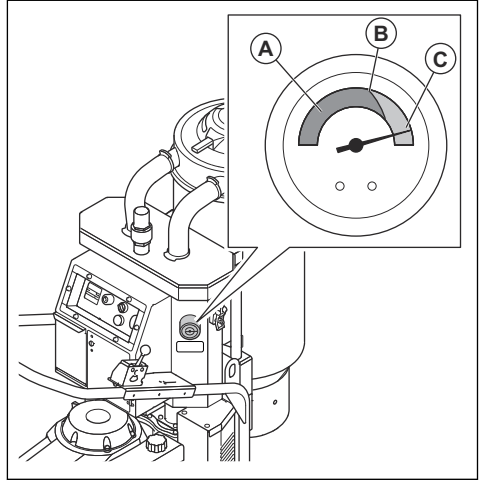
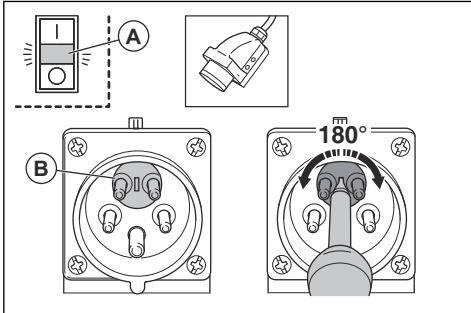

1. Limpie el prefiltro si el manómetro se encuentra por encima del nivel de limpieza del filtro (B). Consulte la sección *Limpieza del prefiltro en la página 28*.
2. Sustituya el filtro Hepa filter si la aspiración sigue sin ser suficiente. Consulte la sección *Cambio del Hepa filter en la página 28*.

Mantenimiento

Introducción



ADVERTENCIA: Use equipo de seguridad personal, consulte *Equipo de protección personal en la página 25*,

al trabajar en el equipo. Podría quedar expuesto al polvo durante el mantenimiento y la reparación.



ADVERTENCIA: La mayoría de accidentes con máquinas se producen durante la localización de fallos, reparación y mantenimiento, ya que el personal tiene que localizarlos por sí mismo dentro de la zona de riesgo de la máquina. Evite los accidentes estando alerta y planificando y preparando los trabajos con antelación.

capítulo, el motor debería estar apagado, a menos que se indique lo contrario.



ADVERTENCIA: Todas las comprobaciones relacionadas con los componentes eléctricos debe llevarlas a cabo un electricista autorizado.



ADVERTENCIA: Durante las operaciones que se describen en este

Programa de mantenimiento del T-Line Dust Extractor

Los intervalos de mantenimiento se calculan a partir del uso diario del producto. Los intervalos cambian si el producto no se utiliza a diario.

Mantenimiento	Antes de cada utilización	Diario	Semanal	Con aspiración escasa	6 meses o 1000 h	12 meses o 2000 h
Busque signos de desgaste, daños o conexiones flojas de los controles antes de conectar la unidad.	X					
Compruebe que la bolsa Longopac esté en buen estado.		X				
Compruebe el mecanismo de limpieza del filtro.		X				
Compruebe la manguera de polvo y las conexiones.		X				
Compruebe las ruedas. Busque indicios de daños y conexiones incorrectas.			X			
Limpie el prefiltro.				X		
Cambie el prefiltro.				X	X	
Sustituya el Hepa filter				X		X

Para limpiar el extractor de polvo

Es importante para limpiar el extractor de polvo para evitar problemas de circulación de polvo peligroso. Limpie siempre el extractor de polvo antes de trasladarlo de la zona de trabajo.



ADVERTENCIA: Gire el interruptor del motor a la posición de apagado y desconecte el cable de la toma de pared antes de limpiar o realizar el mantenimiento del producto.

- Cuando todo el equipo se use, se considerará como contaminado y se deberá someter a su posterior tratamiento.

- Tras un trabajo de reparación, todas las piezas contaminadas se deben desechar conforme a los procedimientos correctos en bolsas de plástico. Consulte las leyes locales.
- Para limpiar el producto debe utilizar un equipo de protección personal correcto. Consulte la sección *Equipo de protección personal en la página 25*.
- Limpie la superficie externa con un paño húmedo.
- Limpie los filtros y extractor de polvo en la zona que corresponda.
- aspire el prefiltro desde el interior. Utilice siempre los extractores de polvo con Hepa filter y un cepillo suave para no dañar el filtro.
- No aplique agua sobre los componentes eléctricos.
- No limpie el extractor de polvo con alta presión (aire o agua).

- No coloque herramientas sobre la superficie del filtro, puede causar daños en el filtro.
- No perfore el Hepa filter, puede causar un riesgo para la salud.

Cambio del filtro



ADVERTENCIA: Utilice el equipo de seguridad personal (consulte *Equipo de protección personal en la página 25*) para cambiar el filtro. Puede salir polvo durante el cambio de filtro.



ADVERTENCIA: Al cambiar el filtro, coloque siempre el interruptor del motor en la posición de apagado y desconecte el cable de la toma de pared.



ADVERTENCIA: Preste atención, ya que los cierres de palanca pueden causar daños al operador durante el montaje del producto.

Limpeza del prefiltro

El filtro debe limpiarse regularmente. Hay que hacerla antes de cambiar la bolsa de plástico del sistema colector y también cuando el trabajo esté finalizado o bien cuando la potencia de aspiración sea escasa.



PRECAUCIÓN: No golpee ni arrastre objetos sobre la superficie del filtro; de lo contrario, el filtro podría resultar dañado.



PRECAUCIÓN: No utilice agua para limpiar los filtros.

1. Con el extractor de polvo en marcha, selle la admisión con el conector o la válvula de admisión.
2. Deje que el extractor de polvo genere potencia de aspiración durante 5 segundos y, a continuación, pulse rápidamente el asa Jet Pulse y manténgala pulsada durante 5 segundos.
3. Repita el paso 2 cinco veces. Es importante dejar que el extractor de polvo acumule vacío entre cada repetición.
4. Si no hay bastante potencia de aspiración, el filtro debe sustituirse. Sustituya solo la bolsa de plástico después de limpiar el filtro.

Prefiltro

Utilice únicamente filtros Husqvarna. El rendimiento y la capacidad de filtración solo pueden garantizarse con filtros originales.



ADVERTENCIA: No sustituya solo un tubo. Si hay un roto, debe cambiar todo el filtro.

Cambio del prefiltro

1. Abra los 2 cierres de palanca situados entre el depósito y el ciclón inferior.
2. Abra los 2 cierres de palanca de la conexión de manguera entre el depósito y la tapa del Hepa filter.
3. Gire el depósito hacia adelante.
4. Gire la placa del filtro hacia la izquierda 10 grados y gire el filtro y el soporte con cuidado hasta darles la vuelta.
5. Coloque una bolsa de plástico sobre la unidad de filtro.
6. Extraiga el filtro con cuidado hasta insertarlo en la bolsa y ciérrela. Deseche la bolsa. Consulte las normativas de eliminación de residuos locales.
7. Para colocar un conjunto de filtro nuevo, proceda en el orden inverso.

Cambio del prefiltro, T 4000



PRECAUCIÓN: Cuando retire el prefiltro para limpiarlo, use solo agua a baja presión inyectando desde dentro hacia fuera. Tenga en cuenta que un golpe fuerte o el uso de aire comprimido o agua a alta presión podrían romper el filtro. El filtro debe estar totalmente seco antes de insertarlo en el alojamiento.

1. Afloje los 3 cierres de palanca y retire la tapa.
2. Coja la bolsa del filtro nuevo.
3. Extraiga el filtro y colóquelo suavemente en una bolsa de plástico.

Nota: Esta bolsa debe desecharse correctamente.

4. Extraiga el filtro y colóquelo suavemente en una bolsa de plástico.

Cambio del Hepa filter



PRECAUCIÓN: No limpie un Hepa filter; de lo contrario, el Hepa filter sufrirá daños irreversibles. Al instalar el filtro de repuesto, asegúrese de no tocar el interior. Cualquier presión/daño en el interior del cartucho de filtro provocará daños irreversibles en el filtro nuevo.



PRECAUCIÓN: No toque el interior del filtro cuando instale un Hepa filter de

repuesto. Si el interior del filtro presenta daños, no podrá funcionar adecuadamente.

1. Afloje los cierres de palanca de la tapa del filtro y quítela.
2. Levante con cuidado el filtro hasta insertarlo en una bolsa de plástico limpia.

Nota: Esta bolsa debe desecharse correctamente.

3. Inserte un filtro nuevo en el orden inverso.

Instalación de una bolsa de polvo Longopac nueva



ADVERTENCIA: Limpie siempre el prefiltro antes de sustituir la bolsa de polvo Longopac.

1. Coloque la bolsa de polvo Longopac en el soporte.

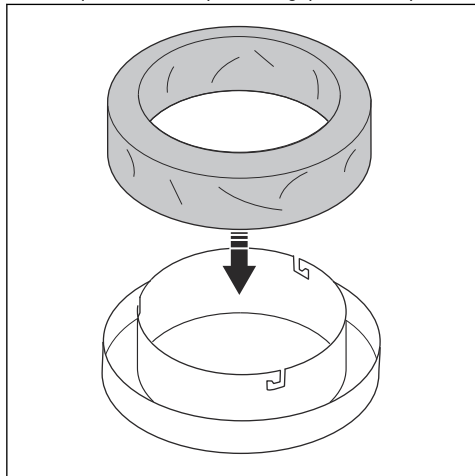

2. Para fijar el soporte de la bolsa de polvo Longopac, gírelo hasta que los pasadores encajen en las ranuras.

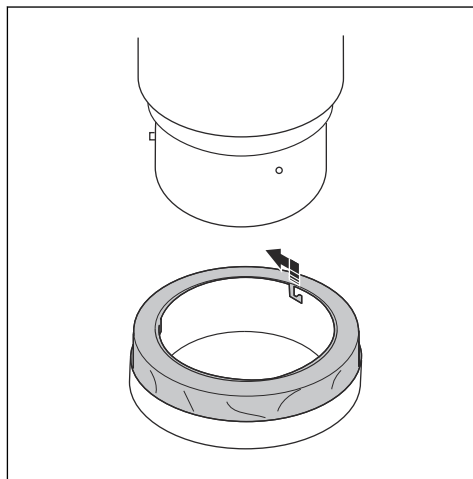

3. Tire de la bolsa Longopac a través del soporte y colóquela alrededor del recipiente.
4. Ajuste una correa alrededor de la bolsa de polvo Longopac y el recipiente para sujetarla correctamente al recipiente.

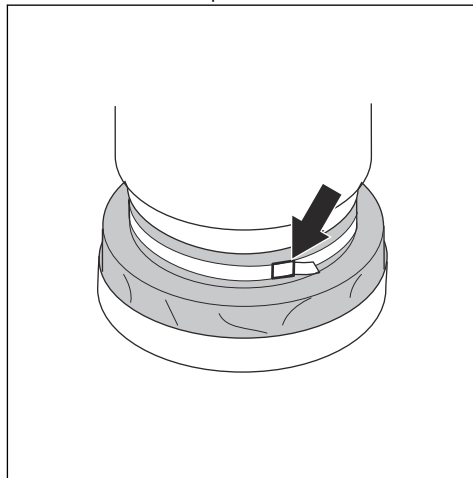

5. Tire de la bolsa de polvo Longopac hacia abajo en el lado exterior del soporte.

6. Cierre la parte inferior de la bolsa de polvo Longopac con una brida para cables.

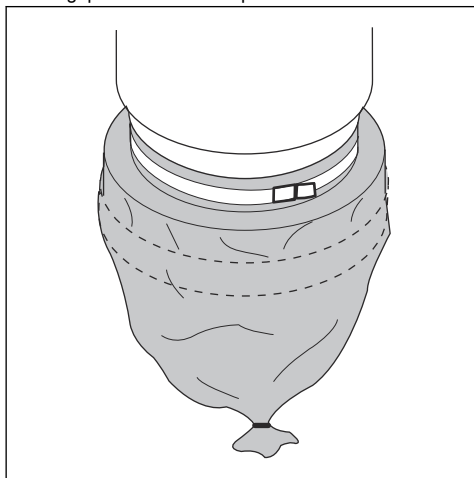

Resolución de problemas

Programa de resolución de problemas

Problema	Causa	Solución
El motor no arranca	No hay alimentación eléctrica	Obstrucción en la máquina
	Cable defectuoso	Cambiar el cable
	Interruptor defectuoso	Sustituir interruptor
	Combinación de contactores defectuosa	Sustituir combinación de contactores
	Error de fase (luz roja se enciende)	Conmutar 2 fases
El motor se detiene inmediatamente después del arranque	Fusible incorrecto	Conectar al fusible correcto
	Corto en cable/máquina	Solicitar reparación
El motor funciona pero no hay de aspiración	La manguera no se ha conectado	Conectar la manguera
	La manguera está bloqueada	Limpiar manguera
	No hay bolsas colectoras de polvo	Instalar el sistema colector de polvo
El motor funciona pero con poca potencia de aspiración	Orificio en la manguera	Sustituir manguera
	Filtro atascado.	Limpiar el filtro/cambiar el filtro
	Tapa suelta	Ajustar
	Suciedad en la solapa	Limpiar la solapa
	Juntas defectuosas.	Sustituir las juntas afectadas

Problema	Causa	Solución
Polvo expulsado desde el motor	Sistema de filtro dañado o montado incorrectamente	Ajustar/sustituir los filtros
Ruido extraño		Solicitar reparación

Transporte, almacenamiento y eliminación

Transporte del producto

- Asegúrese de que la bolsa Longopac está vacía antes del transporte.
- Asegúrese de que la bolsa Longopac está fijada al producto durante el transporte.
- Utilice rampas o cabrestantes para levantar el extractor de polvo para asegurarse de que los movimientos son seguros. Busque ayuda si no está seguro de cómo levantar equipos pesados.
- Sujete bien el producto durante el transporte para evitar daños y accidentes. Utilice las orejetas de amarre de ambos lados del producto.
- Acople el bloqueo de las ruedecillas de forma segura en las ruedas.
- Si es posible, transporte el producto cuando las condiciones climáticas sean buenas.
- Si es posible, utilice un vehículo cerrado durante el transporte del producto.

Almacenamiento del producto

- El producto debe almacenarse cubierto, protegido de los elementos externos.
- No exponga el producto a la lluvia ni a la humedad.
- Acople el bloqueo de las ruedecillas de forma segura.
- Desconecte el producto de la fuente de alimentación.
- Guarde el producto y el equipo en un lugar seco y sin heladas ni calor excesivo.
- Guarde el equipo en un lugar cerrado, fuera del alcance de los niños y de las personas no autorizadas.

Eliminación del producto

- Respete los requisitos de reciclaje locales y las normas aplicables.
- Cuando ya no use el producto, envíelo a un distribuidor Husqvarna o deséchelo en un punto de reciclaje.

Datos técnicos

Datos técnicos

Datos		T 4000	T 7500	T 10000
Nivel de eficiencia energética		IE1	IE3	IE3
Tensión (trifásica), V		380-415	380-415	380-415
Frecuencia, Hz		50	50	50
Potencia (máx.), kW (CV)		4 (5,4)	5,5 (7,4)	11 (14,7)
Amperaje del conector, A		16	16	32
Número de polos, p		2	2	2
RPM nominales, min-1		2900	2890	2890
Altitud máx. sobre el nivel del mar, m		1000	1000	1000
Temperatura ambiente del aire, °C		-20 - +40	-20 - +40	-20 - +40
Temperatura de funcionamiento máx., °C		160	155	155
Eficiencia nominal (%) con carga nominal (%)	75	*	89,6	89,6
	50	*	88,9	88,9
Pérdidas de energía expresadas en porcentaje (%) de la potencia nominal de salida en los diferentes puntos de funcionamiento para la velocidad (%) frente al par (%)	90/100	*	9,6	9,6
	90/50	*	4,7	4,7
	50/100	*	7,9	7,9
	50/50	*	3	3
	50/25	*	1,8	1,8
	25/100	*	N/A	N/A
	25/25	*	1,1	1,1
Flujo de aire (máx.), m ³ /h (cfm)		400 (236)	600 (353)	900 (530)
Aspiración (máx.), kPa (psi)		26 (110)	28 (110)	30 (120)
Manguera principal, m (pies)		10 (32)	10 (32)	10 (32)
Diámetro de entrada, mm (pulg), Camlock		63 (3)	76 (3)	76 (3)
Prefiltro, %		>99,5 % a 1 um	>99,5 % a 1 um	>99,5 % a 1 um
Área de prefiltro, m ² (pies ²)		4,5 (48,4)	2,9 (31,2)	3,9 (41,9)
Hepa filter 99,99 % a 0,3 um		2	2	3
Área total del Hepa filter, m ² (pies ²)		2,4 (25,8)	5 (53,8)	7,5 (80,7)
Nivel de ruido, dB (A)		74	74	74
Sistema colector de polvo, tipo		Longopac	Longopac	Longopac
Dimensiones (L*An*A), mm (pulg)		885 x 600 x 1515 (34,9 x 23,7 x 59,7)	1245 x 686 x 1753 (49,1 x 27,1 x 69,1)	1400 x 736 x 1727 (55,2 x 29,0 x 68,0)

Datos	T 4000	T 7500	T 10000
Peso, kg (lb)	106 (237)	206 (454)	336 (740)

*) Motivo de la exención de la normativa UE/2019/1781:
El motor está completamente integrado en un producto.

Declaración de conformidad

Declaración de conformidad CE

Nosotros, Husqvarna AB, SE -561 82 Huskvarna (SUECIA), Tel +46 3614 6500, declaramos bajo nuestra exclusiva responsabilidad que el producto representado:

Descripción	Colector de polvo
Marca	HUSQVARNA
Tipo/Modelo	T 4000, T 7500, T 10000
Identificación	Números de serie a partir del año 2021

Cumple las siguientes directivas y normas de la UE:

Directiva/Norma	Descripción
2006/42/EC	"relativa a las máquinas"
2014/30/EU	"relativa a la compatibilidad electromagnética"
2014/35/EU	"relativa a equipos eléctricos"
2011/65/EU	"relativa a la restricción de utilización de sustancias peligrosas"

Y que se aplican las especificaciones técnicas o los estándares siguientes:

EN ISO 12100:2010

EN 55014-1:2017

EN 55014-2:2015

EN 61000-3-2:2014

EN 61000-3-3:2013

EN 60335-2-69:2016

EN IEC 63000:2018

Partille, 2022-01-24



Martin Huber

Director de I+D, Superficies de hormigón y suelos

Husqvarna AB, Construction Division

Responsable de la documentación técnica



Sommario

Introduzione.....	35	Ricerca guasti.....	46
Sicurezza.....	39	Trasporto, stoccaggio e smaltimento.....	47
Montaggio.....	41	Dati tecnici.....	48
Utilizzo.....	41	Dichiarazione di conformità.....	50
Manutenzione.....	42		

Introduzione

Responsabilità del proprietario



AVVERTENZA: La lavorazione di calcestruzzo e pietra mediante metodi quali taglio, smerigliatura o foratura, soprattutto durante il funzionamento a secco, genera polvere proveniente dal materiale trattato, che spesso contiene silice. Il silice è un componente a base di sabbia, quarzo, argilla per mattoni, granito e numerosi altri minerali e rocce. L'esposizione a quantità eccessiva di tale polvere può provocare:

disturbi respiratori (influenzano la capacità di respirare), compresa la bronchite cronica, silicosi e fibrosi polmonare dall'esposizione alla silice. Queste patologie possono essere letali.

Irritazioni cutanee ed eruzioni cutanee.

Cancro in conformità a NTP e IARC * *)
National Toxicology Program, International Agency for Research on Cancer.

Eseguire le seguenti operazioni:

Evitare l'inalazione e il contatto cutaneo con polvere, nebbia e fumi.

Indossare e accertarsi che tutti i presenti indossino protezioni respiratorie quali mascherine antipolvere progettate per filtrare le particelle microscopiche. (Vedere OSHA 29 CFR parte 1926.1153)

Per ridurre al minimo le emissioni di polvere, utilizzare un apposito estrattore.

Il proprietario/datore di lavoro è responsabile della formazione dell'operatore sull'uso sicuro del prodotto. I supervisori e gli operatori devono aver letto e compreso le istruzioni per l'uso. Devono conoscere:

- Le istruzioni di sicurezza del prodotto.

- La gamma di applicazioni e le limitazioni del prodotto.
- Come utilizzare e sottoporre a manutenzione il prodotto.

Le normative locali/nazionali potrebbero limitare l'utilizzo del prodotto. Prima di utilizzare il prodotto, verificare quali sono le norme applicabili alla propria area di lavoro.

Descrizione del prodotto

Il prodotto è un estrattore di polvere con un tubo pescante. L'aria contenente polvere viene aspirata in una valvola di aspirazione attraverso il tubo pescante. Una volta immessa nel ciclone, l'aria diminuisce la sua velocità e questo permette alle particelle di polvere di separarsi dall'aria. Le piccole particelle di polvere e l'aria passano attraverso un sistema a 2 filtri. Le grandi particelle di polvere vengono raccolte nel ciclone e cadono, attraverso l'aletta inferiore, nel sacco in plastica.

Uso previsto

Il prodotto viene utilizzato in alcune aree del cantiere per la raccolta di polvere asciutta e non infiammabile negli ambienti interni.

Il prodotto può essere collegato ad attrezzature di preparazione delle superfici di medie e grandi dimensioni, come le smerigliatrici.

Il prodotto è destinato all'uso commerciale, per esempio in alberghi, scuole, ospedali, fabbriche, negozi, uffici e imprese di noleggio

Nota: Il valore del limite di esplosione per la polvere non infiammabile è $>0,1 \text{ mg/m}^3$.

Sistema di raccolta della polvere

Tutti gli T-Line Dust Extractor Husqvarna devono essere utilizzati con i sacchi Longopac. Sostituire il sacco Longopac solo al termine del ciclo di pulizia del filtro.

Panoramica del prodotto T 4000

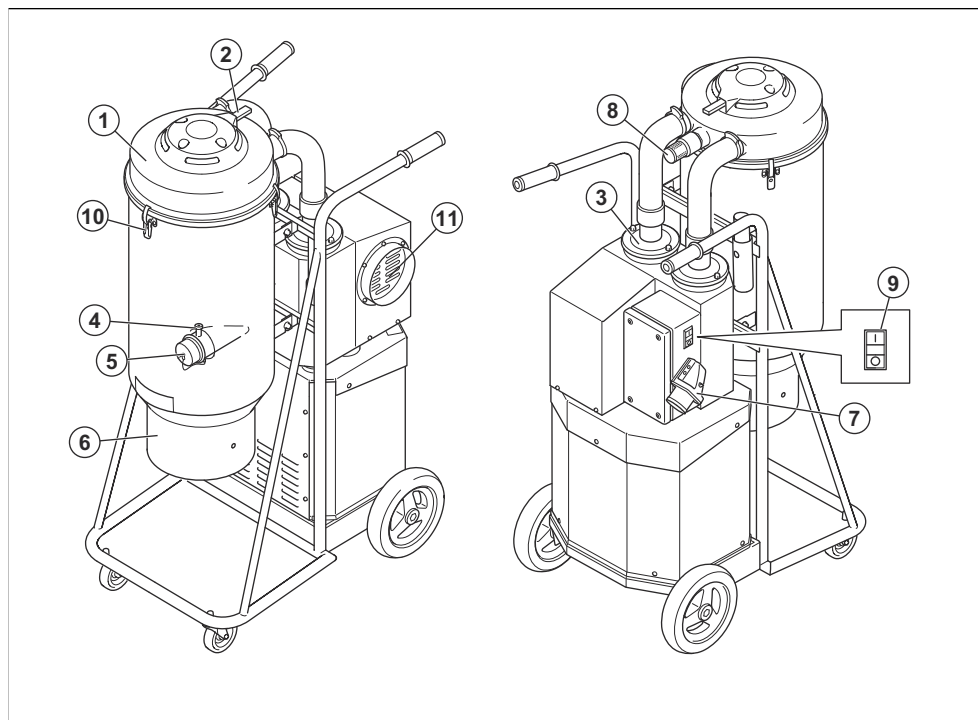

1. Pre-filtro
2. Impugnatura Jet Pulse
3. Hepa filter
4. Blocco del flessibile
5. Tappo di ingresso
6. Collegamento Longopac

7. Presa di corrente con invertitore di fase (UE, AU)
8. Valvola di rilascio della pressione
9. On/Off
10. Fissaggio a scatto
11. Porta di sfiato

Panoramica del prodotto T 7500

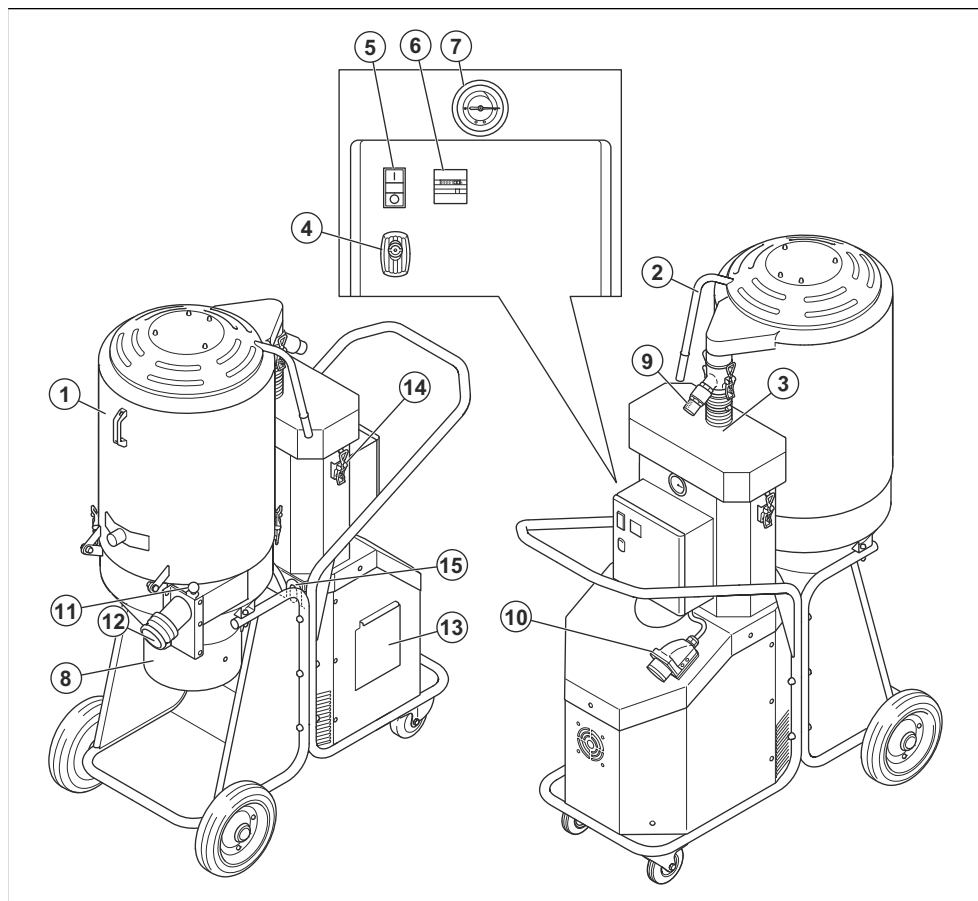

- | | |
|-----------------------------|-----------------------------------------------|
| 1. Pre-filtro | 9. Valvola di rilascio della pressione |
| 2. Impugnatura Jet Pulse | 10. Presa di corrente con invertitore di fase |
| 3. Hepa filter | 11. Valvola di aspirazione |
| 4. Blocco scatola elettrica | 12. Ingresso |
| 5. On/Off | 13. Portello di servizio |
| 6. Contatore | 14. Fissaggio a scatto |
| 7. Manometro | 15. Elemento di ancoraggio 2X |
| 8. Collegamento Longopac | |

Panoramica del prodotto T 10000

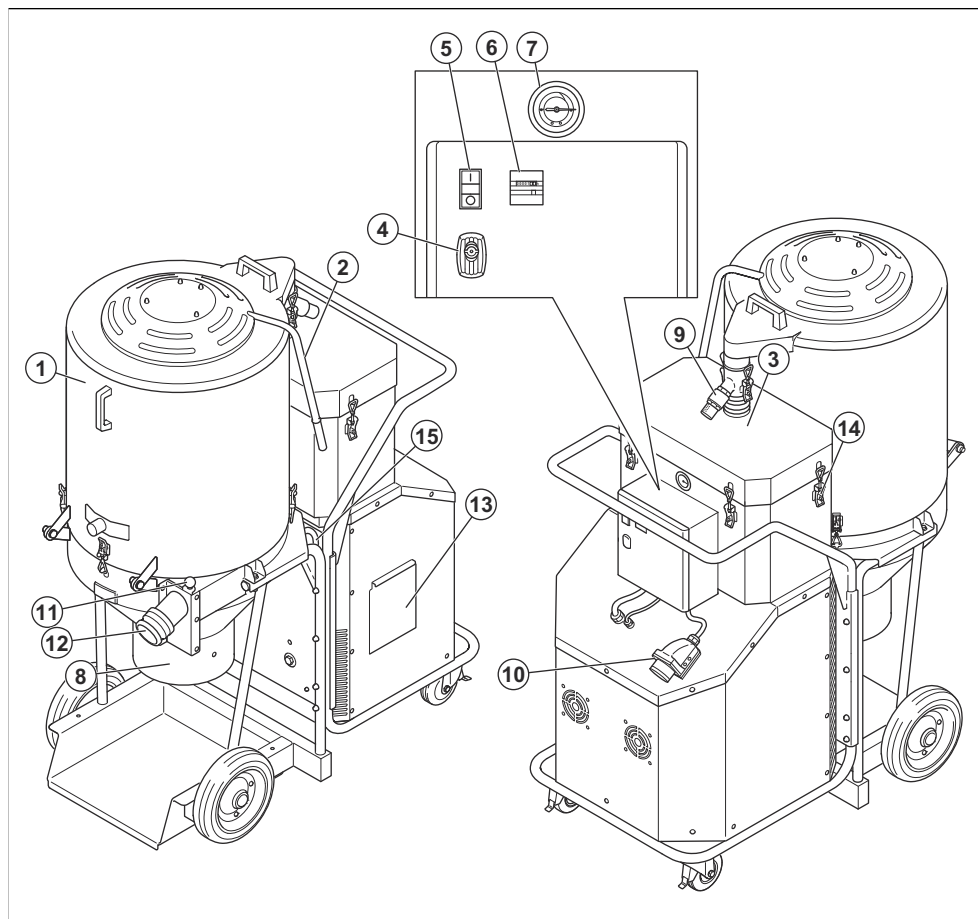

1. Pre-filtro
2. Impugnatura Jet Pulse
3. Hepa filter
4. Blocco scatola elettrica
5. On/Off
6. Contaore
7. Manometro
8. Collegamento Longopac
9. Valvola di rilascio della pressione
10. Presa di corrente con invertitore di fase
11. Valvola di aspirazione
12. Ingresso
13. Portello di servizio
14. Fissaggio a scatto
15. Elemento di ancoraggio 2X

Simboli riportati sul prodotto



Prima di usare il prodotto, leggere attentamente il Manuale dell'operatore e accertarsi di averne compreso il contenuto.



Usare sempre una maschera di ventilazione omologata.



Indossare sempre protezioni acustiche omologate.



Indossare sempre protezioni per gli occhi omologate.

Responsabilità del prodotto

Come indicato nelle leggi vigenti in materia di responsabilità obbligatoria sul prodotto, non siamo responsabili per eventuali danni causati dal nostro prodotto se:

- Il prodotto viene riparato in modo errato.
- Il prodotto viene riparato con parti che non provengono o non sono omologate dal produttore.
- Il prodotto contiene un accessorio che non proviene o non è omologato dal produttore.
- Il prodotto non viene riparato presso un centro di assistenza autorizzato o presso un'autorità competente.

Sicurezza

Definizioni di sicurezza

Le avvertenze, le precauzioni e le note sono utilizzate per evidenziare le parti importanti del manuale.



AVVERTENZA: Utilizzato se è presente un rischio di lesioni o morte dell'operatore o di passanti nel caso in cui le istruzioni del manuale non vengano rispettate.



ATTENZIONE: Utilizzato se è presente un rischio di danni al prodotto, ad altri materiali oppure alla zona adiacente nel caso in cui le istruzioni del manuale non vengano rispettate.

Nota: Utilizzato per fornire ulteriori informazioni necessarie in una determinata situazione.

Istruzioni di sicurezza generali



AVVERTENZA: Leggere le seguenti avvertenze prima di utilizzare il prodotto.

- Prestare sempre attenzione e usare il buon senso. In situazioni in cui ci si sente incerti su come procedere, rivolgersi sempre a un esperto. Contattare il proprio rivenditore, un'officina autorizzata o un utente esperto. Evitare ogni tipo di operazione per la quale non ci si senta sufficientemente preparati!
- Leggere attentamente il manuale dell'operatore e accertarsi di averne compreso il contenuto prima dell'utilizzo del prodotto. Conservare tutte le avvertenze e le istruzioni per la futura consultazione.
- Assicursi di leggere e comprendere le istruzioni nel manuale del prodotto principale per garantire di sapere quali dispositivi di protezione individuale indossare, quali dispositivi di sicurezza utilizzare e come lavorare in modo sicuro.
- Si prega di notare che l'operatore è responsabile di eventuali incidenti o pericoli a persone o cose.

- Se utilizzato in modo improprio o non corretto, il prodotto può essere un attrezzo pericoloso in grado di provocare lesioni gravi o mortali all'operatore o ad altre persone.
- Il prodotto deve rimanere pulito. I segnali e gli adesivi devono essere interamente leggibili.
- Questo prodotto non è destinato a persone (inclusi bambini) con disabilità oppure che non abbiano sufficiente esperienza e conoscenza.
- Durante il funzionamento, questo prodotto genera un campo elettromagnetico. Tale campo può interferire, in alcuni casi, con persone portatrici di impianti medici attivi o passivi. Per ridurre il rischio di lesioni gravi o letali, raccomandiamo alle persone portatrici di impianti medici di consultare il proprio medico e il produttore dell'impianto prima di utilizzare questo prodotto.
- Tenere bambini e persone non autorizzate lontano dal prodotto durante l'uso.
- Gli operatori devono essere adeguatamente istruiti sull'uso del prodotto.
- Non utilizzare mai il prodotto in condizioni di stanchezza oppure sotto l'effetto di alcolici, stupefacenti o farmaci in grado di alterare la vista, l'attenzione, la capacità di valutazione o la coordinazione.
- Non toccare la spina o il prodotto con le mani bagnate.
- Non usare mai un prodotto difettoso. Eseguire i controlli di sicurezza e attenersi alle istruzioni di manutenzione e riparazione riportate nel presente manuale. Alcuni interventi devono essere eseguiti da personale specializzato. Fare riferimento alle istruzioni riportate in *Manutenzione alla pagina 42*.

Istruzioni sulla sicurezza elettrica



AVVERTENZA: Leggere le seguenti avvertenze prima di utilizzare il prodotto.

- L'estrattore di polveri è dotato di una protezione termica di sicurezza per evitare il surriscaldamento del motore. In caso di attivazione della protezione termica, spegnere la macchina, scollegare il filo di

alimentazione e verificare se il sacco è pieno, il tubo flessibile di aspirazione è ostruito o il filtro è intasato. Il ripristino della protezione termica può richiedere fino a 45 minuti.

- Prima di utilizzare l'estrattore di polveri, assicurarsi che potenza e tensione corrispondano a quanto indicato sulla targhetta dati di funzionamento, inclusi i cavi di prolunga.
- Collegare solo a una presa dotata di adeguata messa a terra. Vedere *Istruzioni per la messa a terra alla pagina 41*.
- Un'errata connessione del conduttore di messa a terra dell'apparecchiatura può comportare il rischio di scosse elettriche. Rivolgersi a un elettricista o tecnico della manutenzione qualificato in caso di dubbi sulla corretta messa a terra della presa. Non modificare la spina fornita se non è adatta alla presa, farne installare una adeguata da un elettricista qualificato.
- Se si utilizza un filo di prolunga, assicurarsi che il valore nominale del filo sia idoneo per questa macchina.
- I cavi danneggiati a causa di schiacciamento o separazione possono essere pericolosi se utilizzati e devono essere sostituiti immediatamente.
- Non utilizzare la macchina quando presenta danni al filo o alla spina. Se la macchina non funziona come dovrebbe, se è caduta, ha subito danni, è stata lasciata all'aperto o è finita in acqua, accertarsi che venga riparata da personale qualificato per evitare pericoli.
- Ispezionare regolarmente filo e spina per verificare l'eventuale presenza di danni. Non utilizzare la macchina quando presenta danni al filo o alla spina.
- Non trainarla o trasportarla mediante il filo, non utilizzare il filo come maniglia, non permettere che resti chiuso in una porta, né tirarlo attorno a spigoli vivi o angoli acuti. Non lasciare che le apparecchiature scorrano sul filo. Tenere il filo lontano da superfici calde.
- Non scollegare la spina tirando il filo. Per scollegare la spina, afferrare la spina stessa.
- Non lasciare la macchina incustodita con il filo collegato. Scollegare il filo dalla presa quando non è in uso e prima della pulizia o della manutenzione.

Istruzioni di sicurezza per il montaggio



AVVERTENZA: Leggere le seguenti avvertenze prima di assemblare il prodotto.

- Spegnerne tutti i comandi prima di scollegare. Non scollegare la spina tirando il filo. Per scollegare la spina, afferrare la spina stessa.
- Le modifiche e/o gli accessori non autorizzati possono causare lesioni gravi o mortali all'utilizzatore o a terzi.
- Usare sempre accessori originali.

- Utilizzare solo fissaggi come descritto nel presente manuale. Utilizzare solo gli accessori raccomandati dal costruttore.
- Accertarsi che l'area di assemblaggio sia stabile, in modo che il prodotto non si ribalti. Rischio di lesioni personali e danni materiali.
- Attenzione, le chiusure a scatto possono provocare danni all'operatore durante il montaggio del prodotto.

Istruzioni di sicurezza per il funzionamento



AVVERTENZA: Leggere le seguenti avvertenze prima di utilizzare il prodotto.

- Il prodotto non deve essere utilizzato in ambienti con potenziale presenza di gas esplosivi. Questo potrebbe portare a seri rischi di esplosione.
- Non raccogliere materiali in fiamme o che emettono fumo, come sigarette, fiammiferi o ceneri calde.
- L'aspirazione a depressione elevata all'ingresso può causare lesioni.
- Prestare molta attenzione quando si sposta il prodotto in aree non illuminate. Il prodotto è pesante e vi è il rischio di lesioni in caso di caduta o spostamento troppo rapido del prodotto.
- Prestare particolare attenzione quando si sposta il prodotto su una superficie inclinata. Il prodotto è pesante e vi è il rischio di lesioni in caso di caduta o spostamento troppo rapido del prodotto.
- La macchina può muoversi improvvisamente se non è parcheggiata su una superficie orizzontale. Il baricentro cambia quando la macchina è piena di polvere, il che può influire sulla funzione del freno di stazionamento. Parcheggiare solo su superfici orizzontali.
- Non mettere la mano sopra il serbatoio primario durante la pulizia del filtro, poiché sussiste il rischio di schiacciamento.
- Non utilizzare la macchina per raccogliere liquidi infiammabili o combustibili, quali benzina, o in aree dove possono essere presenti.
- Evitare la formazione di cumuli di polvere, capelli e tutto ciò che può ridurre il flusso dell'aria.
- Tenere i capelli, abiti larghi, le dita e tutte le parti del corpo lontano da aperture e parti in movimento.
- Non utilizzare senza sacco raccogli-polvere e/o filtri in sede. Sostituire il sistema di raccolta e/o i filtri come descritto nel manuale.



ATTENZIONE: Questa macchina è progettata per il prelievo a secco, polveri non infiammabili e detriti in un ambiente chiuso. Non è adatta per raccogliere liquidi.



ATTENZIONE: Questo prodotto è destinato esclusivamente all'uso in interno.



ATTENZIONE: Questo prodotto deve essere conservato all'interno.

Dispositivi di protezione individuale



AVVERTENZA: Leggere le seguenti avvertenze prima di utilizzare il prodotto.

- Utilizzare sempre abbigliamento protettivo personale omologato durante il funzionamento. L'abbigliamento protettivo personale non offre una completa protezione da lesioni, tuttavia diminuisce il grado delle lesioni in caso di incidente. Rivolgersi al centro di assistenza per le raccomandazioni sulle attrezzature da utilizzare.
- Rischio di dispersione della polvere - Uso di dispositivi di protezione individuale. Durante la sostituzione del filtro può diffondersi polvere nociva. Di conseguenza, l'utente deve indossare occhiali protettivi, guanti e una maschera di ventilazione conformi alla classe di protezione FFP3.
- Una lunga esposizione al rumore può comportare lesioni permanenti all'udito. Indossare sempre protezioni acustiche approvate. Fare sempre attenzione a segnali di allarme o alle chiamate

quando si utilizzano le cuffie protettive. Togliere sempre le cuffie protettive immediatamente all'arresto del motore.

- Indossare guanti protettivi quando si eseguono interventi di manutenzione sul prodotto.
- Indossare abbigliamento aderente, resistente e confortevole che permetta completa libertà nei movimenti. Non indossare pantaloni corti.

Istruzioni di sicurezza per la manutenzione



AVVERTENZA: Leggere le seguenti avvertenze prima di utilizzare il prodotto.

- Assicurarsi che l'interruttore del motore sia in posizione "Off". Scollegare il prodotto dalla presa a muro.
- Non modificare il prodotto rispetto al progetto originale.
- Tutte le riparazioni devono essere effettuate da personale tecnico qualificato. Utilizzare solo ricambi forniti dal produttore o equivalenti.
- Assicurarsi di utilizzare il fusibile corretto quando si eseguono interventi di manutenzione sul prodotto.
- Utilizzare guanti protettivi omologati. Fare riferimento a *Dispositivi di protezione individuale alla pagina 41*
- Non praticare un foro in Hepa filter. La rottura Hepa filter può disperdere la polvere.

Montaggio

Introduzione



ATTENZIONE: Utilizzare il cavo di prolunga solo con la tensione nominale giusta per questo prodotto. Collegarsi

esclusivamente ad una spina di corrente con adeguata messa a terra.



ATTENZIONE: Pulire sempre il prefiltro prima di sostituire il sistema di raccolta sacco.

Utilizzo

Prima dell'uso



AVVERTENZA: Prima di utilizzare l'estrattore di polvere, assicurarsi che potenza e tensione corrispondano a quanto indicato sulla targhetta dati di funzionamento, inclusi cavi di prolunga.



AVVERTENZA: Collegare solo a una presa dotata di adeguata messa a terra. Vedere *Istruzioni per la messa a terra alla pagina 41*

Istruzioni per la messa a terra



AVVERTENZA: L'estrattore di polveri deve essere messo a terra. In caso di malfunzionamento o guasto, la messa a terra fornisce un percorso di minore resistenza per la corrente elettrica al fine di ridurre il rischio di scosse elettriche. L'estrattore di polveri è dotato di un filo con un conduttore per la messa a terra dell'apparecchiatura e di una spina di messa a terra. La spina deve essere inserita in una presa appropriata, installata correttamente

e messa a terra in conformità a tutte le normative vigenti a livello locale.

Per avviare e arrestare il motore

Premere il pulsante verde (A) per avviare l'estrattore di polvere.

Premere il pulsante rosso (B) per arrestare l'estrattore di polvere.

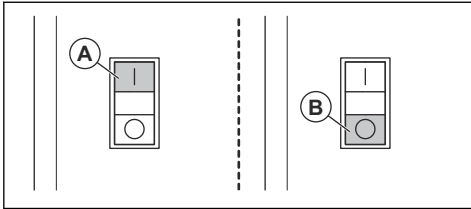

Convertitore di fase

Nota: Non applicabile ai modelli venduti in Australia e Nuova Zelanda.



AVVERTENZA: I lavori elettrici devono essere eseguiti da un elettricista certificato.

Se si accende la spia rossa (A), posta tra il pulsante rosso e quello verde, vuol dire che si è verificato un errore di fase. Scambiare 2 delle fasi per resettare (B). Questa è una misura di sicurezza per evitare che la pompa non cominci a soffiare.

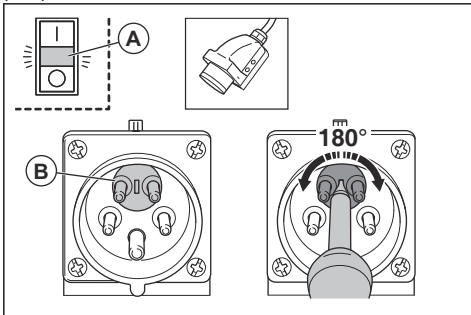

Monitoraggio delle condizioni del filtro

Il prodotto è dotato di un manometro per monitorare le condizioni del filtro. Il manometro indica il carico totale del prodotto in 3 livelli, (A) livello di vuoto massimo (0 m/s), (B) livello di pulizia del filtro e (C) livello senza carico.

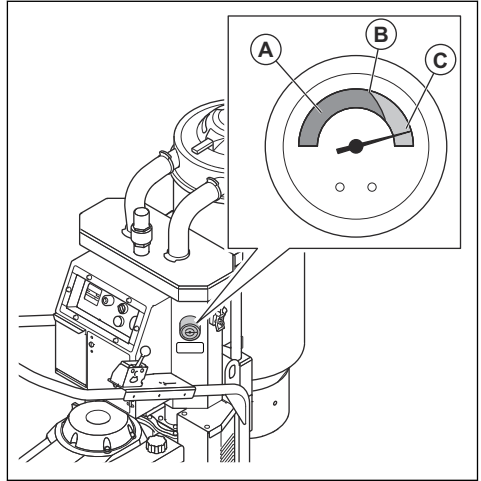

1. Pulire il prefiltro se il manometro è al di sopra del livello di pulizia del filtro (B). Fare riferimento a *Pulizia del pre-filtro* alla pagina 44.
2. Sostituire il filtro Hepa filter se l'aspirazione continua a non essere sufficiente. Fare riferimento a *Sostituzione del Hepa filter* alla pagina 44.

Manutenzione

Introduzione



AVVERTENZA: Utilizzare dispositivi di sicurezza, fare riferimento a , *Dispositivi di protezione individuale alla pagina 41* durante la manutenzione. La polvere può

essere esposta durante gli interventi di manutenzione e assistenza.



AVVERTENZA: La maggior parte degli incidenti relativi ai macchinari avviene durante la ricerca guasti, la riparazione e la manutenzione il quanto il personale deve

introdursi nell'area di rischio della macchina stessa. Prevenite gli incidenti mantenendo viva l'attenzione e pianificando e preparando il lavoro.



AVVERTENZA: Il motore deve essere spento durante le operazioni descritte in questo capitolo, se non viene indicato diversamente.



AVVERTENZA: Tutti i controlli relativi a componenti elettronici devono essere eseguiti da un elettrotecnico qualificato.

Programma di manutenzione T-Line Dust Extractor

Gli intervalli di manutenzione sono calcolati sulla base di un uso quotidiano del prodotto. Gli intervalli cambiano se il prodotto non viene usato quotidianamente.

Manutenzione	Prima di ogni utilizzo	Giomaliera	Una volta a settimana	Quando l'aspirazione è scarsa	6 mesi o 1000 ore	12 mesi o 2000 ore
Cercare eventuali segni di usura, danni o collegamenti allentati dei comandi prima di collegare l'unità.	X					
Controllare che Longopac sia corretto.		X				
Eseguire il controllo del meccanismo di pulizia del filtro.		X				
Controllare il tubo flessibile e i collegamenti.		X				
Eseguire un controllo delle ruote. Cercare danni e collegamenti difettosi.			X			
Pulire il prefiltrò.				X		
Sostituire il prefiltrò.				X	X	
Sostituire il Hepa filter				X		X

Pulizia dell'estrattore di polvere

È importante pulire l'estrattore di polvere per impedire la circolazione di polveri pericolose. Pulire sempre l'estrattore di polvere prima di spostarlo dall'area di lavoro.



AVVERTENZA: Girare l'interruttore del motore in posizione OFF e scollegare il cavo dalla presa a muro prima di pulirlo o effettuare la manutenzione del prodotto.

- Tutti gli altri dispositivi, una volta utilizzati, devono essere considerati contaminati e trattati di conseguenza.

- Tutte le parti che sono contaminate dopo gli interventi di manutenzione devono essere smaltiti con una procedura corretta in sacchetti di plastica. Fare riferimento alle normative locali.
- Usare sempre abbigliamento protettivo personale corretto quando si pulisce il prodotto. Vedere *Dispositivi di protezione individuale alla pagina 41*.
- Pulire la superficie esterna con un panno umido.
- Pulire i filtri e l'estrattore di polvere nell'area applicabile.
- Pulire il pre-filtro dall'interno. Utilizzare sempre gli estrattori per polvere con Hepa filter e una spazzola morbida per non danneggiare il filtro.
- Non spruzzare acqua sui componenti elettrici.
- Non pulire l'estrattore per polvere con alta pressione (aria o acqua).

- Non appoggiare attrezzi sulla superficie del filtro, possono causare danni al filtro.
- Non praticare un foro nel Hepa filter, può provocare danni per la salute.

Cambio del filtro



AVVERTENZA: Utilizzare dispositivi di sicurezza, fare riferimento a , *Dispositivi di protezione individuale alla pagina 41* durante la sostituzione del filtro. La polvere può fuoriuscire durante il cambio del filtro.



AVVERTENZA: Accertarsi sempre di spegnere l'interruttore del motore in posizione OFF e scollegare il cavo dalla presa a muro durante la sostituzione del filtro.



AVVERTENZA: Attenzione, le chiusure a scatto possono provocare danni all'operatore durante il montaggio del prodotto.

Pulizia del pre-filtro.

Il filtro deve essere pulito a intervalli regolari. Questa operazione deve essere eseguita prima di cambiare il sacchetto e ogni volta che viene completato un lavoro o in caso di scarsa aspirazione.



ATTENZIONE: Evitare di colpire o trascinare i componenti sulla superficie del filtro per non danneggiarlo.



ATTENZIONE: Non utilizzare acqua per pulire i filtri.

1. Durante il funzionamento dell'estrattore di polvere, sigillare l'ingresso utilizzando il tappo fornito o la valvola di aspirazione.
2. Lasciare che l'estrattore di polvere formi il vuoto per 5 secondi, quindi spingere velocemente e tenere premuto l'impugnatura Jet Pulse per 5 secondi.
3. Ripetere la fase 2 cinque volte. È importante lasciare che l'estrattore di polvere riaccumuli il vuoto tra le varie ripetizioni.
4. Se l'aspirazione rimane scarsa, è necessario sostituire il filtro. Sostituire solo il sacchetto di plastica dopo la pulizia del filtro.

Il pre-filtro

Utilizzare solo filtri Husqvarna. Prestazioni ed efficienza filtrante sono garantite solo con filtri originali.



AVVERTENZA: Non sostituire solo un tubo. Se uno è rotto, è necessario sostituire l'intero filtro.

Sostituzione del pre-filtro

1. Allentare le 2 chiusure a scatto tra il serbatoio e il ciclone inferiore.
2. Allentare le 2 chiusure a scatto nel punto di attacco del tubo flessibile tra il serbatoio e il coperchio del Hepa filter.
3. Ruotare in avanti il serbatoio.
4. Ruotare la piastra del filtro di 10 gradi in senso antiorario e capovolgere con cautela filtro e supporto.
5. Posizionare un sacco di plastica sopra l'unità filtro.
6. Estrarre con cautela il filtro, inserirlo nella busta e chiuderla. La busta deve essere smaltita. Fare riferimento alle normative locali sullo smaltimento.
7. Inserire un nuovo pacchetto filtro completo procedendo in ordine inverso.

Sostituzione del pre-filtro, T 4000



ATTENZIONE: Quando si rimuove il pre-filtro per pulirlo, usare solo acqua a bassa pressione dall'interno verso l'esterno. Colpire il filtro con forza, l'uso di acqua a pressione o aria compressa lo danneggia irrimediabilmente. Il filtro deve essere asciutto al 100% prima di tornare all'interno dell'alloggiamento.

1. Allentare le 3 chiusure a scatto e rimuovere la parte superiore.
2. Prendere il sacchetto dal filtro nuovo.
3. Sollevare il filtro e inserirlo delicatamente in un sacchetto di plastica.

Nota: Questo sacco deve essere smaltito in modo appropriato.

4. Sollevare il filtro e inserirlo delicatamente in un sacchetto di plastica.

Sostituzione del Hepa filter



ATTENZIONE: non pulire il Hepa filter, cercare di pulire un Hepa filter, vorrebbe dire danneggiarlo irrimediabilmente. Durante il montaggio del filtro di ricambio, accertarsi di non toccarne la parte interna. Qualsiasi tipo di forza/danno all'interno del materiale filtrante distrugge il nuovo filtro.



ATTENZIONE: non toccare la superficie interna del filtro quando si sta montando un Hepa filter di sostituzione. Danni alla superficie interna del filtro possono renderlo inutilizzabile.

1. Allentare le chiusure a scatto del coperchio del filtro e rimuoverlo.
2. Inserire il filtro con cautela in un sacco di plastica pulito.

Nota: Questo sacco deve essere smaltito in modo appropriato.

3. Inserire un nuovo filtro seguendo l'ordine inverso.

Installazione di un nuovo sacco raccogli-polvere Longopac



AVVERTENZA: Pulire sempre il prefiltro prima di sostituire il sacco raccogli-polvere Longopac.

1. Montare il sacco raccogli-polvere Longopac nel supporto.

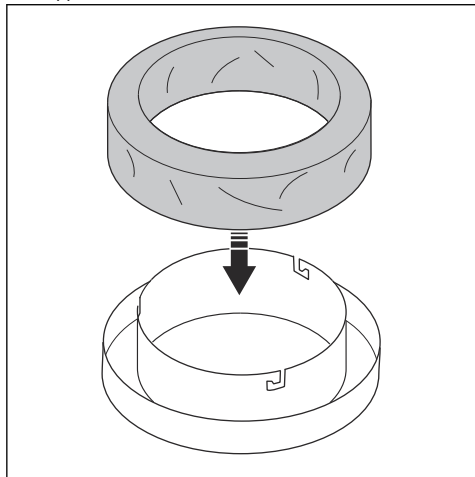

2. Per fissare il supporto del sacco raccogli-polvere Longopac, ruotare i perni del sacco raccogli-polvere Longopac fino a quando i perni non si innestano nelle fessure.

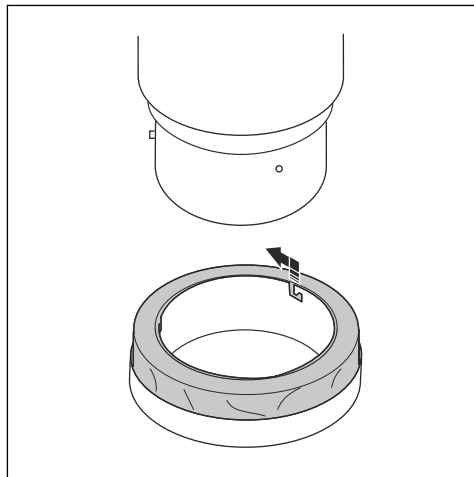

3. Estrarre il sacco raccogli-polvere Longopac dal supporto e posizionarlo intorno al contenitore.
4. Serrare una fascetta intorno al sacco raccogli-polvere Longopac e al contenitore in modo da fissare correttamente il sacco al contenitore.

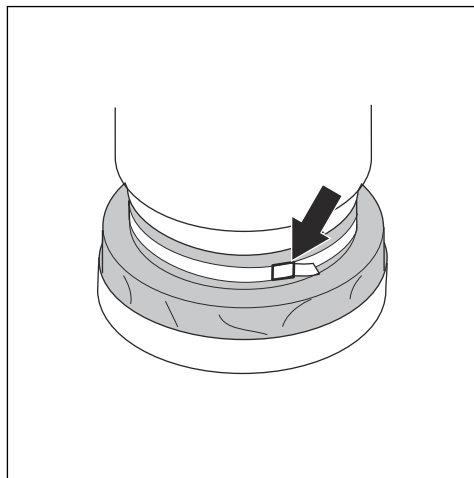

5. Tirare il sacco raccogli-polvere Longopac verso il basso sul lato esterno del supporto.

6. Chiudere il fondo del sacco raccogli-polvere Longopac con una fascetta stringicavo.

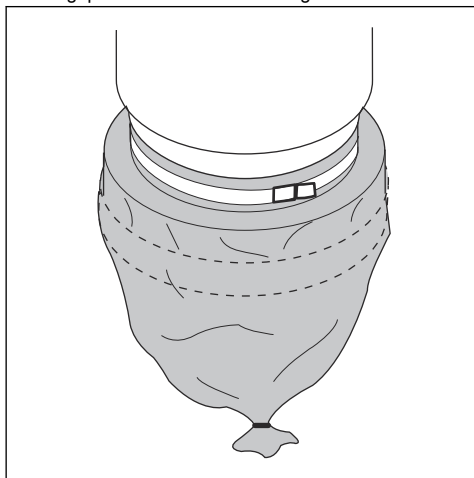

Ricerca guasti

Ricerca dei guasti

Problema	Causa	Soluzione
Il motore non si avvia.	Assenza di alimentazione	Collegare la macchina
	Cavo difettoso	Sostituire il cavo
	Interruttore difettoso	Sostituire l'interruttore
	Contattore combinato difettoso	Sostituire il contattore combinato
	Errore di fase (spia rossa accesa)	Scambiare le 2 fasi
Il motore si arresta immediatamente dopo l'avviamento	Fusibile errato	Collegare al fusibile corretto
	Cortocircuito nel cavo/nella macchina	Richiedere assistenza
Il motore gira ma non c'è aspirazione	Tubo flessibile non collegato	Collegare il tubo flessibile
	Tubo flessibile ostruito	Pulire il tubo
	Sacco di raccolta assente	Montare il sistema di raccolta della polvere
Il motore gira ma l'aspirazione è scarsa	Foro nel tubo flessibile	Sostituire il tubo
	Filtro intasato	Pulire/sostituire il filtro
	Coperchio superiore allentato	Regolare
	Sporco nell'aletta	Pulire l'aletta
	Guarnizioni difettose	Sostituire le guarnizioni interessate

Problema	Causa	Soluzione
Polvere soffiata dal motore	Sistema filtro montato in modo errato o danneggiato	Regolare/sostituire i filtri
Rumorosità anomala		Richiedere assistenza

Trasporto, stoccaggio e smaltimento

Trasporto del prodotto

- Assicurarsi che il sacco Longopac sia vuoto prima di un trasporto.
- Assicurarsi che il sacco Longopac sia collegato al prodotto durante il trasporto.
- Utilizzare le rampe o i verricelli per sollevare l'estrattore di polvere e fare in modo che gli spostamenti vengano effettuati in sicurezza. Farsi supportare se non si è sicuri su come sollevare le attrezzature pesanti.
- Fissare il prodotto in modo sicuro durante il trasporto per evitare danni di trasporto e incidenti. Utilizzare gli elementi di ancoraggio su entrambi i lati del prodotto.
- Innestare il freno sulle ruote anteriori in modo sicuro.
- Se possibile, eseguire il trasporto del prodotto con condizioni atmosferiche favorevoli.
- Se possibile, utilizzare un veicolo chiuso durante il trasporto del prodotto.

Conservazione del prodotto

- Il prodotto deve essere conservato al chiuso, lontano da elementi esterni.
- Non esporre il prodotto a pioggia o umidità.
- Fissare le ruote anteriori con freno in modo sicuro.
- Scollegare il prodotto dall'alimentazione.
- Riporre il prodotto e l'attrezzatura in un luogo asciutto senza gelo o calore eccessivo.
- Conservare tutta l'attrezzatura in un luogo chiuso a chiave e quindi lontano dalla portata di bambini e di persone non autorizzate.

Smaltimento del prodotto

- Rispettare le norme locali sul riciclaggio e le normative vigenti.
- Quando il prodotto non viene più utilizzato, inviarlo a un rivenditore Husqvarna o smaltirlo presso un impianto di riciclo.

Dati tecnici

Dati tecnici

Dati	T 4000	T 7500	T 10000
Livello di efficienza energetica	IE1	IE3	IE3
Tensione (trifase), V	380-415	380-415	380-415
Frequenza, HZ	50	50	50
Potenza (max), kW (HP)	4 (5,4)	5,5 (7,4)	11 (14,7)
Amperaggio, A	16	16	32
Numero di poli, p	2	2	2
Giri/min nominali, min-1	2900	2890	2890
Altitudine massima sul livello del mare, m	1000	1000	1000
Temperatura dell'aria ambiente, °C	-20 / +40	-20 / +40	-20 / +40
Temperatura d'esercizio massima, °C	160	155	155
Efficienza nominale (%) al carico nominale (%)	75	*	89,6
	50	*	88,9
Le perdite di potenza espresse in percentuale (%) della potenza erogata nominale ai seguenti diversi punti di funzionamento per la velocità (%) rispetto alla coppia (%)	90/100	*	9,6
	90/50	*	4,7
	50/100	*	7,9
	50/50	*	3
	50/25	*	1,8
	25/100	*	N/D
	25/25	*	1,1
Flusso d'aria (max), m ³ /h (cfm)	400 (236)	600 (353)	900 (530)
Vuoto (max), kPa (psi)	26 (110)	28 (110)	30 (120)
Tubo principale, m (ft)	10 (32)	10 (32)	10 (32)
Diametro dell'ingresso, mm (poll.) camlock	63 (3)	76 (3)	76 (3)
Prefiltro, %	>99,5% a 1 um	>99,5% a 1 um	>99,5% a 1 um
Area del prefiltro, m ² (ft ²)	4,5 (48,4)	2,9 (31,2)	3,9 (41,9)
Hepa filter 99,99% a 0,3 um	2	2	3
Area Hepa filter totale, m ² (ft ²)	2,4 (25,8)	5 (53,8)	7,5 (80,7)
Livello acustico, dB(a)	74	74	74
Sistema di raccolta della polvere, tipo	Longopac	Longopac	Longopac
Dimensioni (L*P*A), mm (poll.)	885x600x1515 (34,9x23,7x59,7)	1245x686x1753 (49,1x27,1x69,1)	1400x736x1727 (55,2x29,0x68,0)

Dati	T 4000	T 7500	T 10000
Peso, kg (lb)	106 (237)	206 (454)	336 (740)

*) motivo dell'esenzione dalla normativa UE/2019/1781:
Il motore è completamente integrato in un prodotto.

Dichiarazione di conformità

Dichiarazione di conformità UE

Husqvarna AB, SE-561 82 Huskvarna, SVEZIA, Tel
+46 3614 6500, dichiara sotto la propria esclusiva
responsabilità che il prodotto:

Descrizione	Aspiratore
Marchio	HUSQVARNA
Tipo / Modello	T 4000, T 7500, T 10000
Identificazione	Numeri di serie a partire dall'anno 2021 e successivi

È pienamente conforme alle seguenti norme e direttive
UE:

Direttiva/norma	Descrizione
2006/42/EC	"sulle macchine"
2014/30/EU	"sulla compatibilità elettromagnetica"
2014/35/EU	"riguardante le apparecchiature elettriche"
2011/65/EU	"sulla restrizione dell'uso di sostanze pericolose"

e che sono applicati gli standard e/o le specifiche
tecniche seguenti:

EN ISO 12100:2010

EN 55014-1:2017

EN 55014-2:2015

EN 61000-3-2:2014

EN 61000-3-3:2013

EN 60335-2-69:2016

EN IEC 63000:2018

Partille, 2022-01-24



Martin Huber

R&D Director, Concrete Surfaces & Floors

Husqvarna AB, Construction Division

Responsabile della documentazione tecnica



ÍNDICE

Introdução.....	51	Resolução de problemas.....	62
Segurança.....	55	Transporte, armazenamento e eliminação.....	63
Montagem.....	57	Especificações técnicas.....	64
Funcionamento.....	57	Declaração de conformidade.....	66
Manutenção.....	59		

Introdução

Responsabilidade do proprietário



ATENÇÃO: O processamento de betão e pedra através de métodos como corte, trituração e perfuração, especialmente durante o funcionamento a seco, cria poeiras provenientes do material processado, que geralmente contém sílica. A sílica é um componente básico em areia, quartzo, argila para tijolos, granito e muitos outros minerais e rochas. A exposição a uma quantidade excessiva de tais poeiras pode causar:

Doenças respiratórias (afetando a capacidade de respirar), incluindo bronquite crónica, silicose e fibrose pulmonar resultante da exposição à sílica. Estas doenças podem ser fatais;

Irritação e erupção cutânea.

Cancro de acordo com o NTP* e IARC* */ Programa Nacional de Toxicologia, Centro Internacional de Investigação do Cancro.

Tome medidas de precaução:

Evite a inalação e o contacto da pele com poeiras, névoa e vapores.

Utilize e garanta que todas as outras pessoas utilizam proteção respiratória apropriada, tal como máscaras antipoeira concebidas para filtrar partículas microscópicas. (Consulte a OSHA 29 CFR Parte 1926.1153)

Para minimizar as emissões de poeiras, utilize um extrator de poeiras adequado.

É da responsabilidade do proprietário/empregador que o operador tenha conhecimento suficiente sobre como utilizar o produto em segurança. Os supervisores e os operadores têm de ter lido e compreendido o Manual do utilizador. Devem conhecer:

- As instruções de segurança do produto.

- As diversas aplicações do produto e as respetivas limitações.
- O modo como o produto deve ser utilizado e mantido.

A legislação nacional/local poderá restringir a utilização deste produto. Antes de utilizar este produto, informe-se sobre quais os regulamentos aplicáveis no seu local de trabalho.

Descrição do produto

O produto é um extrator de poeiras com um tubo de sucção. O ar com pó é aspirado para uma válvula de entrada através do tubo de sucção. O ar diminui de velocidade com recurso a um ciclone que faz com que as partículas de pó se separem do ar. As partículas de poeira pequenas e o ar passam através de um sistema de 2 filtros. As partículas de poeira grandes são recolhidas no ciclone e caem pela tampa inferior para um saco de plástico.

Finalidade

O produto é utilizado para limpar áreas de construção através da recolha de poeiras secas e não inflamáveis em ambientes interiores.

O produto pode ser ligado a equipamentos de preparação de médias e grandes superfícies, tais como trituradores.

O produto destina-se a utilização comercial, por exemplo em hotéis, escolas, hospitais, fábricas, lojas, escritórios e empresas de aluguer

Nota: O valor limite de explosão para a poeira não inflamável é de $>0,1 \text{ mg/m}^3$.

Sistema de armazenamento de poeira

Todos os T-Line Dust Extractor da Husqvarna devem ser utilizados com Longopac. Substitua o Longopac apenas após o ciclo de limpeza do filtro ter sido concluído.

Vista geral do produto T 4000

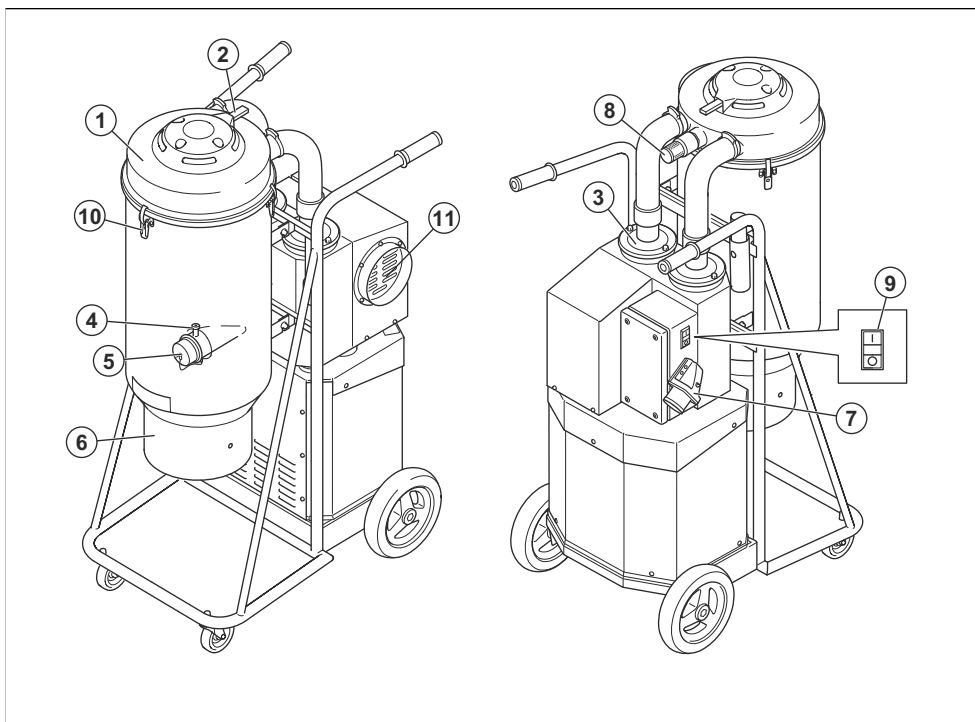

1. Pré-filtro
2. Punho Jet Pulse
3. Hepa filter
4. Bloqueio da mangueira
5. Ficha de entrada
6. Ligação Longopac

7. Entrada da tomada com conversor de fase (UE, AU)
8. Válvula de libertação de pressão
9. On/Off
10. Manipulo de fecho
11. Abertura da conduta

Vista geral do produto T 7500

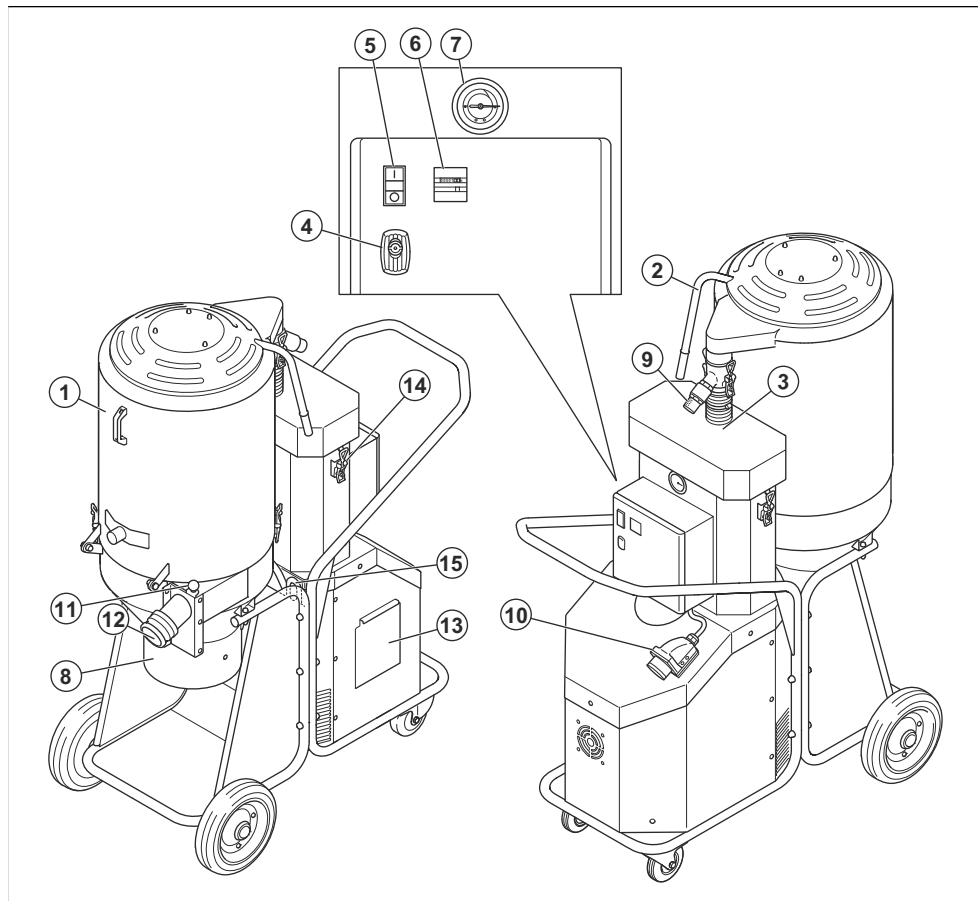

1. Pré-filtro
2. Punho Jet Pulse
3. Hepa filter
4. Bloqueio para caixa de eletricidade
5. On/Off
6. Contador de horas
7. Manómetro
8. Ligação Longopac
9. Válvula de libertação de pressão
10. Entrada da tomada com conversor de fase
11. Válvula de entrada
12. Entrada
13. Escotilha de serviço
14. Manipulo de fecho
15. Patilha de fixação 2X

Vista geral do produto T 10000

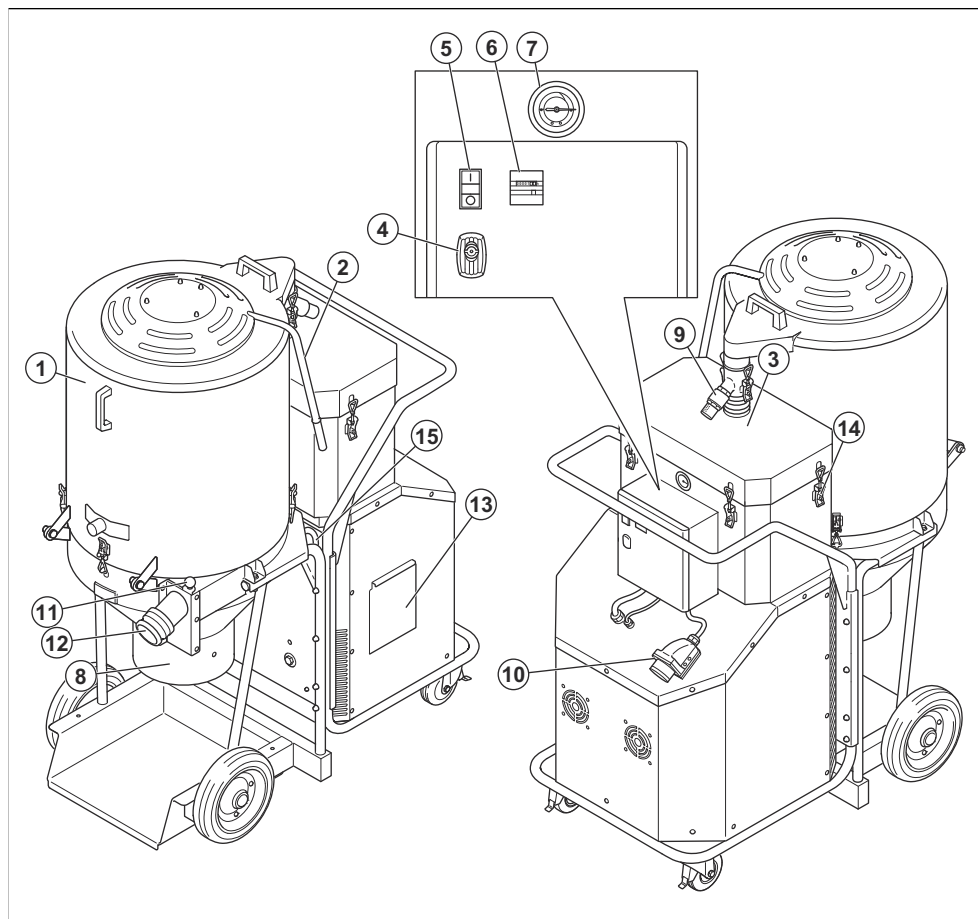

1. Pré-filtro
2. Punho Jet Pulse
3. Hepa filter
4. Bloqueio para caixa de eletricidade
5. On/Off
6. Contador de horas
7. Manómetro
8. Ligação Longopac
9. Válvula de libertação de pressão
10. Entrada da tomada com conversor de fase
11. Válvula de entrada
12. Entrada
13. Escotilha de serviço
14. Manipulo de fecho
15. Patilha de fixação 2X

Símbolos no produto



Leia atentamente as instruções do manual do utilizador e certifique-se de que compreende o seu conteúdo antes de utilizar o produto.



Utilize sempre uma máscara respiratória aprovada.



Utilize sempre proteção auricular aprovada.



Utilize sempre proteção ocular aprovada.

Responsabilidade pelo produto

Como referido nas leis de responsabilidade pelo produto, não somos responsáveis por danos causados pelo nosso produto se:

- o produto tiver sido incorretamente reparado.
- o produto tiver sido reparado com peças que não sejam do fabricante ou que não sejam aprovadas pelo fabricante.
- o produto tiver um acessório que não seja do fabricante ou que não seja aprovado pelo fabricante.
- o produto não tiver sido reparado por um centro de assistência autorizado ou por uma autoridade aprovada.

Segurança

Definições de segurança

Os avisos, as precauções e as notas são utilizados para indicar partes especialmente importantes do manual.



ATENÇÃO: Utilizado no caso de existir risco de ferimento ou morte para o utilizador ou transeuntes, se não forem respeitadas as instruções do manual.



CUIDADO: Utilizado se existir risco de danos para o produto, para outros materiais ou para a área adjacente, se não forem respeitadas as instruções do manual.

Nota: Utilizado para disponibilizar informações adicionais necessárias numa determinada situação.

Instruções de segurança gerais



ATENÇÃO: Leia as instruções de aviso antes de utilizar o produto.

- Seja sempre cuidadoso e use o senso comum. Caso não sinta segurança em alguma situação, pare e procure aconselhar-se junto de um especialista. Contacte o seu distribuidor, a sua oficina autorizada ou um utilizador experiente. Não tente realizar quaisquer tarefas em relação às quais não se sinta seguro!
- Certifique-se de que lê com atenção e que compreende o manual do utilizador e as instruções antes de utilizar o produto. Guarde todos os avisos e instruções para referência futura.
- Certifique-se de que lê e compreende as instruções do manual do produto principal para garantir que sabe que equipamento pessoal e de segurança utilizar, e como trabalhar de um modo seguro.
- Esteja consciente de que é responsável, enquanto utilizador, por evitar expor pessoas e bens a situações que possam representar perigo de danos pessoais ou materiais.

- Se for usado de forma indevida ou incorreta, o produto pode ser perigoso, causando sérios ferimentos ou mesmo a morte do utilizador ou outras pessoas.
- O produto deve ser mantido limpo. As sinalizações e os autocolantes têm de estar totalmente legíveis.
- Este produto não se destina a ser utilizada por pessoas (incluindo crianças) com capacidades físicas, sensoriais ou mentais reduzidas ou falta de experiência e conhecimentos.
- Este produto produz um campo eletromagnético durante o funcionamento. Em determinadas circunstâncias, este campo pode interferir com o funcionamento de implantes médicos ativos ou passivos. Para diminuir o risco de ferimentos graves ou fatais, recomendamos que os portadores de implantes médicos consultem o seu médico e o fabricante do implante antes de utilizar este produto.
- Mantenha crianças e pessoas não autorizadas afastadas do produto em funcionamento.
- Os utilizadores têm de ser adequadamente orientados sobre a utilização do produto.
- Nunca utilize este produto quando estiver cansado, sob o efeito de álcool ou drogas, tiver tomado medicamentos ou outros produtos que possam afetar a sua visão, atenção, coordenação ou discernimento.
- Não manuseie a ficha ou o produto com as mãos molhadas.
- Nunca utilize um produto defeituoso. Efetue as verificações de segurança e cumpra as instruções de manutenção e assistência técnica contidas neste manual. Alguns serviços de manutenção e de assistência técnica têm de ser executados por especialistas formados e qualificados. Consulte as instruções em *Manutenção na página 59*.

Instruções de segurança elétrica



ATENÇÃO: Leia as instruções de aviso que se seguem antes de utilizar o produto.

- O extrator de poeira está equipado com um protetor de segurança térmica para impedir o sobreaquecimento do motor. Se o protetor térmico

for ativado, desligue a máquina, desligue o fio de alimentação e verifique se o saco de poeira está cheio, se a mangueira de vácuo está obstruída ou se o filtro está bloqueado. Pode demorar até 45 minutos a reiniciar o protetor térmico.

- Antes de utilizar o extrator de poeiras, certifique-se de que a alimentação e a tensão correspondem à tensão indicada na etiqueta de tipo da máquina, incluindo cabos de extensão.
- Ligue apenas a uma tomada com ligação à terra. Consulte *Instruções de ligação à terra na página 57*.
- A ligação incorreta do condutor de ligação à terra do equipamento pode resultar em risco de choque elétrico. Se tiver dúvidas sobre se a tomada tem ligação à terra, consulte um electricista qualificado ou um técnico de assistência. Não modifique a ficha fornecida, se a mesma não encaixar na tomada, solicite a instalação de uma tomada adequada por um electricista qualificado.
- Se utilizar um cabo de extensão, certifique-se de que a classificação do cabo é adequada para esta máquina.
- A utilização de cabos danificados por esmagamento ou por fissuras pode ser perigosa e deve substituir os cabos danificados imediatamente.
- Não utilizar se o fio ou a ficha estiverem danificados. Se a máquina não estiver a funcionar como pretendido, se tiver caído, se estiver danificada, caso tenha sido deixada no exterior ou caso tenha caído na água: certifique-se de que é reparada por uma pessoa qualificada para evitar situações de perigo.
- Inspeccione regularmente o fio e a ficha relativamente a danos. Não utilizar se o fio ou a ficha estiverem danificados.
- Não puxe nem transporte o equipamento pelo fio nem o utilize como pega. Não deixe o fio ficar preso ao fechar portas nem o puxe quando este fica preso em esquinas ou pontas afiadas. Não permita que o equipamento se desloque por cima do próprio fio. Afaste o fio de superfícies quentes.
- Não desligue da tomada puxando pelo fio. Para desligar, segure na ficha.
- Não abandone a máquina ligada à tomada. Desligue o fio da tomada quando não estiver a utilizar a máquina e antes de proceder à limpeza ou manutenção.

Instruções de segurança para montagem



ATENÇÃO: Leia as instruções de aviso que se seguem antes de montar o produto.

- Desligue todos os comandos antes de tirar a ficha da tomada. Não desligue da tomada puxando pelo fio. Para desligar, segure na ficha.

- Modificações e/ou acessórios não autorizados podem originar ferimentos graves ou morte do utilizador ou de outras pessoas.
- Utilize sempre acessórios originais.
- Utilize apenas acessórios conforme descrito neste manual. Utilize apenas os acessórios recomendados pelo fabricante.
- Certifique-se de que a área de montagem é firme, para que o produto não caia. Risco de ferimentos pessoais e de danos materiais.
- Tenha cuidado que os manípulos de fecho podem provocar ferimentos no operador ao montar o produto.

Instruções de segurança para funcionamento



ATENÇÃO: Leia as instruções de aviso que se seguem antes de utilizar o produto.

- O produto não pode ser utilizado em ambientes os quais possam estar presentes gases explosivos. Tal constitui um risco grave de explosão.
- Não recolha elementos a arder ou fumegar, como cigarros, fósforos ou cinzas quentes.
- A sucção de vácuo elevada na entrada pode causar ferimentos.
- Tenha muito cuidado ao deslocar o produto em áreas escuras. O produto é pesado e existe o risco de ferimentos em caso de queda ou deslocamento rápido.
- Tenha muito cuidado ao deslocar o produto numa superfície com declive. O produto é pesado e existe o risco de ferimentos em caso de queda ou deslocamento rápido.
- A máquina pode mover-se subitamente se não estiver estacionada numa superfície horizontal. O centro de gravidade muda quando a máquina está coberta de pó, o que pode afetar a função do travão de estacionamento. Estacione apenas em superfícies horizontais.
- Não coloque a mão sobre o depósito principal durante a limpeza do filtro, uma vez que existe o risco de esmagamento.
- Não o utilize para recolher líquidos inflamáveis ou combustíveis, tais como gasolina, nem em áreas onde estas substâncias possam estar presentes.
- Não permita uma acumulação de pó, cabelo ou quaisquer outros elementos que possam reduzir o fluxo de ar.
- Mantenha o cabelo, vestuário folgado, dedos e qualquer outra parte do corpo afastados das aberturas e peças em movimento.
- Não utilize o produto sem o saco de filtro e/ou os filtros colocados. Substitua o sistema de recolha e/ou os filtros conforme descrito neste manual.



CUIDADO: Esta máquina foi concebida para recolher poeiras e resíduos secos não inflamáveis em ambientes interiores. Não é adequada para a extração de líquidos.



CUIDADO: Este produto foi concebido apenas para utilização em espaços interiores.



CUIDADO: Este produto deve ser armazenado apenas em espaços interiores.

Equipamento de proteção pessoal



ATENÇÃO: Leia as instruções de aviso que se seguem antes de utilizar o produto.

- Utilize sempre equipamento de proteção pessoal aprovado durante o funcionamento. O equipamento de proteção pessoal não fornece proteção total, mas diminui a respetiva gravidade em caso de acidente. Contacte o seu revendedor com assistência técnica para obter recomendações sobre o equipamento a utilizar.
- Risco de dispersão de poeira - Utilize equipamento pessoal. Durante a mudança de filtro, é possível que ocorra dispersão de poeira nociva. Por conseguinte, o utilizador deve utilizar óculos de proteção, luvas de proteção e uma máscara respiratória que cumpram a classe de proteção FFP3.

- A exposição prolongada a ruídos pode provocar danos auditivos permanentes. Utilize sempre protetores acústicos aprovados. Quando estiver a utilizar protetores acústicos, esteja atento a sinais de aviso ou gritos. Retire sempre os protetores acústicos assim que o motor parar.
- Use luvas de proteção aprovadas ao realizar a manutenção do produto.
- Utilize vestuário justo, resistente e confortável que permita total liberdade de movimentos. Não utilize calções.

Instruções de segurança para manutenção



ATENÇÃO: Leia as instruções de aviso que se seguem antes de utilizar o produto.

- Certifique-se de que o interruptor do motor se encontra na posição "OFF" antes da montagem. Desligue o cabo da tomada de parede.
- Não modifique o design original do produto.
- Todas as reparações têm de ser efetuadas por um técnico de assistência autorizado. Utilize apenas peças de substituição fornecidas pelo fabricante ou equivalentes.
- Certifique-se de que utiliza o fusível correto ao efetuar a manutenção do produto.
- Utilize equipamento de proteção aprovado. Consulte *Equipamento de proteção pessoal na página 57*
- Não perfure orifícios no Hepa filter. Um Hepa filter danificado pode dispersar as poeiras.

Montagem

Introdução

este produto. Ligue apenas a uma tomada que esteja corretamente ligada à terra.



CUIDADO: Utilize apenas um cabo de extensão com o valor nominal correto para



CUIDADO: Limpe sempre o pré-filtro antes de substituir o saco de recolha do sistema.

Funcionamento

Antes de utilizar



ATENÇÃO: Antes de utilizar o extrator de poeiras, certifique-se de que a alimentação e a tensão correspondem à tensão indicada na etiqueta de tipo da máquina, incluindo cabos de extensão.



ATENÇÃO: Ligue apenas a uma tomada com ligação à terra. Consulte *Instruções de ligação à terra na página 57*

Instruções de ligação à terra



ATENÇÃO: O extrator de poeira tem de estar ligado à terra. Em caso de falha ou de avaria, a ligação à terra oferece um caminho de resistência mínima para

a corrente elétrica, reduzindo o risco de choque elétrico. O extrator de poeira está equipado com um cabo com condutor de ligação à terra do equipamento e ficha com ligação à terra. A ficha tem de ser introduzida numa tomada adequada, corretamente instalada e com ligação à terra, em conformidade com todos os códigos e regulamentos locais.

Ligar e desligar

Prima o botão verde (A) para ativar o extrator de poeiras.

Prima o botão vermelho (B) para parar o extrator de poeiras.

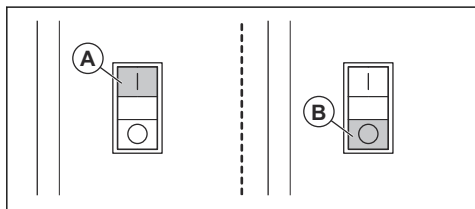

Conversor de fase

Nota: Não aplicável às variantes vendidas na Austrália ou na Nova Zelândia.



ATENÇÃO: Os trabalhos elétricos devem ser realizados por um eletricista aprovado.

Se a lâmpada vermelha (A) entre os botões verde e vermelho se acender, ocorreu um erro de fase. Comute 2 das fases para reiniciar (B). Esta é uma medida de segurança para garantir que a bomba não começa a soprar.

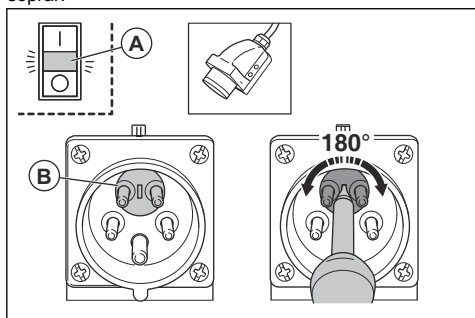

Monitorizar as condições do filtro

O produto inclui um manómetro para monitorizar as condições do filtro. O manómetro apresenta a carga total do produto em 3 níveis, (A) nível de vácuo máximo (0 m/s), (B) nível de limpeza do filtro e (C) nível sem carga.

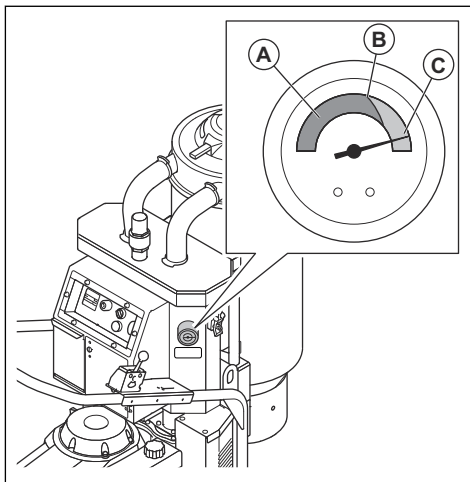

1. Limpe o pré-filtro se o manómetro estiver acima do nível de limpeza do filtro (B). Consulte *Limpar o pré-filtro* na página 60.
2. Substitua o filtro Hepa filter, se a sucção continuar a não ser suficiente. Consulte *Alterar o Hepa filter* na página 61.

Manutenção

Introdução



ATENÇÃO: Utilize equipamento de segurança pessoal, consulte *Equipamento de proteção pessoal na página 57*, durante a assistência. É possível que ocorra alguma exposição a poeiras durante a manutenção e a assistência.



ATENÇÃO: A maioria dos acidentes com máquinas ocorre durante as operações de resolução de problemas, assistência e manutenção uma vez que é necessário que o pessoal se coloque na área de risco da máquina. Previna acidentes mantendo-se alerta e planeando e preparando o trabalho.



ATENÇÃO: O motor deve ser desligado durante as operações descritas neste capítulo, a menos que seja indicado o contrário.



ATENÇÃO: Todas as verificações que envolvem os componentes eléctricos deverão ser efectuadas apenas por um electricista autorizado.

Programa de manutenção do T-Line Dust Extractor

Os intervalos de manutenção são calculados a partir da utilização diária do produto. Os intervalos são alterados se o produto não for utilizado diariamente.

Manutenção	Antes de cada utilização	Diariamente	Semanalmente	Quando a sucção for fraca	6 meses ou 1000 h	12 meses ou 2000 h
Verificar se existem sinais de desgaste, danos ou ligações soltas dos controlos antes de ligar a unidade.	X					
Verificar se o Longopac está correto.		X				
Verificar o mecanismo de limpeza de filtros.		X				
Verificar a mangueira de aspiração e as ligações.		X				
Verificar as rodas. Verificar se existem danos ou mau contacto.			X			
Limpar o pré-filtro.				X		
Substituir o pré-filtro.				X	X	
Substituir o Hepa filter				X		X

Limpar o extrator de poeiras

É importante limpar o extrator de poeiras para evitar a circulação de poeiras perigosas. Limpe sempre o extrator de poeiras antes de este ser movido da área de trabalho.

limpar ou de efetuar a manutenção do produto.



ATENÇÃO: Rode o interruptor do motor para a posição DESLIGAR e desligue o cabo da tomada de parede antes de

- Todos os equipamentos usados têm de ser considerados contaminados e tratados em conformidade.
- Todas as peças que forem contaminados após os trabalhos de manutenção têm de ser eliminadas em sacos de plástico, respeitando o procedimento correto. Consulte as ligações locais.

- Utilize equipamento pessoal adequado ao limpar o produto. Consulte *Equipamento de proteção pessoal na página 57*.
- Limpe a superfície externa com um pano húmido.
- Limpe os filtros e o extrator de poeiras nas áreas aplicáveis.
- Aspire o pré-filtro a partir do interior. Utilize sempre extratores de poeiras com Hepa filter e uma escova macia para não danificar o filtro.
- Não utilize água em componentes elétricos.
- Não limpe o extrator de poeiras com ar ou água de alta pressão.
- Não coloque ferramentas na superfície do filtro, tal pode causar danos ao filtro.
- Não perfure orifícios no Hepa filter, tal pode constituir um risco para a saúde.

Mudança do filtro



ATENÇÃO: Utilize equipamento de segurança pessoal, consulte *Equipamento de proteção pessoal na página 57*, durante a mudança de filtro. É possível que saia alguma poeira durante a mudança de filtro.



ATENÇÃO: Rode sempre o interruptor do motor para a posição OFF e desligue o cabo da tomada de parede durante a substituição do filtro.



ATENÇÃO: Tenha cuidado, pois os manipuladores de fecho podem provocar ferimentos no utilizador ao montar o produto.

Limpar o pré-filtro

O filtro tem de ser limpo regularmente. Isto tem de ser feito antes de substituir o saco de plástico de recolha do sistema e também deve ser feito após concluir um trabalho ou quando a capacidade de sucção for reduzida.



CUIDADO: Evite atingir ou arrastar itens ao longo da superfície do filtro, uma vez que esta ação danifica o filtro.



CUIDADO: Não utilize água para limpar os filtros.

1. Durante o funcionamento do extrator de poeiras, vede a entrada utilizando a ficha de entrada ou a válvula de entrada.

2. Deixe o extrator de poeiras acumular vácuo durante 5 segundos e, em seguida, prima rapidamente e mantenha premido o punho Jet Pulse durante 5 segundos.
3. Repita o passo 2 cinco vezes. É importante deixar o extrator de poeiras voltar a acumular vácuo entre cada repetição.
4. Se a capacidade de sucção permanecer baixa, o filtro deve ser substituído. Substitua o saco de plástico apenas após a limpeza do filtro.

Pré-filtro

Use apenas filtros Husqvarna. O desempenho e a eficácia da filtragem apenas podem ser garantidos com filtros originais.



ATENÇÃO: Não substitua apenas um tubo. Se um tubo estiver partido, é necessário substituir todo o filtro.

Substituir o pré-filtro

1. Solte os 2 manipuladores de fecho entre o depósito e o ciclone inferior.
2. Solte os 2 manipuladores de fecho na ligação do tubo entre o depósito e a cobertura do Hepa filter.
3. Rode o depósito para a frente.
4. Rode a placa de filtragem para a esquerda 10 graus e vire cuidadosamente o filtro e o suporte ao contrário.
5. Coloque um saco de plástico sobre a unidade do filtro.
6. Levante e retire, cuidadosamente, o filtro para dentro do saco e feche-o. O saco deve ser eliminado. Consulte os regulamentos locais de eliminação de resíduos.
7. Instale um novo pacote de filtro completo pela ordem inversa.

Substituir o pré-filtro, T 4000



CUIDADO: Quando retira o pré-filtro para o limpar, utilize apenas água de baixa pressão, do interior para o exterior. Sacudir o filtro com força, com água de alta pressão ou utilizar ar comprimido destrói o filtro. O filtro tem de estar 100% seco antes de voltar a ser colocado na caixa.

1. Desaperte os 3 manipuladores de fecho e retire a parte superior.
2. Retire o saco do filtro novo.
3. Levante o filtro e coloque-o suavemente num saco de plástico.

Nota: Este saco tem de ser eliminado corretamente.

- Levante o filtro e coloque-o suavemente num saco de plástico.

Alterar o Hepa filter



CUIDADO: Não limpe o Hepa filter, tentar limpar um Hepa filter irá destruí-lo. Ao instalar um filtro de substituição, certifique-se de que não toca no interior do filtro. Qualquer tipo de força/dano no interior do material do filtro irá destruir o novo filtro.



CUIDADO: Não toque na superfície interior do filtro ao instalar um Hepa filter de substituição. Danos na superfície interior do filtro podem torná-lo inutilizável.

- Desperte os manípulos de fecho na tampa do filtro e remova-a.
- Levante e coloque, cuidadosamente, o filtro dentro de um saco de plástico limpo.

Nota: Este saco tem de ser eliminado corretamente.

- Introduza um filtro novo pela ordem inversa.

Instalar um novo saco de filtro Longopac



ATENÇÃO: Limpe sempre o pré-filtro antes de substituir o saco de filtro Longopac.

- Coloque o saco de filtro Longopac no suporte.

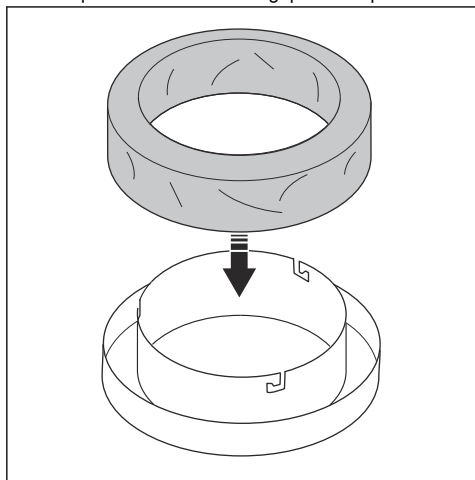

- Para fixar o suporte do saco de filtro Longopac, rode o suporte do saco de filtro Longopac até que os pinos encaixem nas ranhuras.

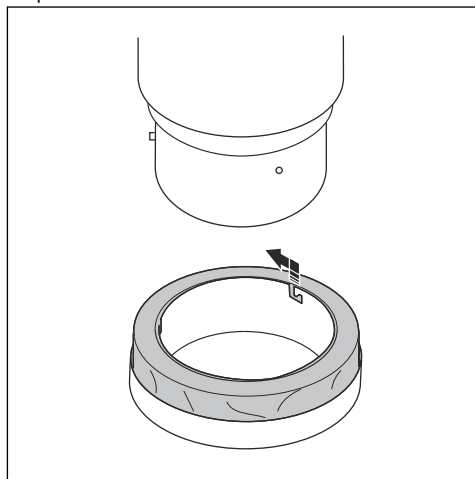

- Puxe o saco Longopac do respetivo suporte e coloque-o em torno do recipiente.
- Aperte uma tira à volta do saco de filtro Longopac e do recipiente para fixar corretamente o saco ao recipiente.

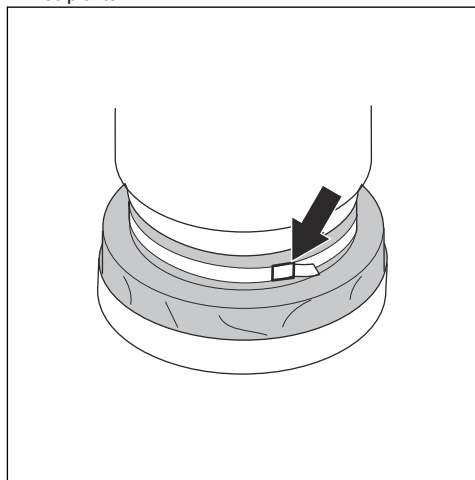

- Puxe o saco de filtro Longopac para baixo pela parte exterior do suporte do saco.

6. Feche o fundo do saco de filtro Longopac com uma abraçadeira.

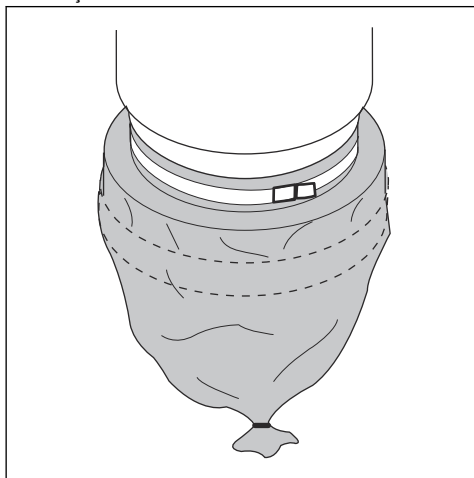

Resolução de problemas

Esquema de resolução de problemas

Problema	Causa	Solução
O motor não arranca	Sem energia	Ligar a máquina
	Cabo com defeito	Substituir o cabo
	Interruptor com defeito	Substituir o interruptor
	Combinação de contactos com defeito	Substituir a combinação de contactos
	Erro de fase (lâmpada vermelha acesa)	Comutar 2 fases
O motor para imediatamente após o arranque	Fusível errado	Ligar ao fusível certo
	Curto-circuito no cabo/na máquina	Solicitar assistência
Motor funciona, mas não há sucção	Tubo não ligado	Ligar o tubo
	Tubo bloqueado	Limpar o tubo
	Sem saco de recolha de poeira	Montar o sistema de recolha de poeira
O motor funciona mas a sucção é fraca	Tubo perfurado	Substituir o tubo
	Filtro entupido	Limpar o filtro/substituir o filtro
	Cobertura superior solta	Ajustar
	Sujidade na tampa	Limpar a tampa
	Juntas com defeito	Substituir as juntas afetadas

Problema	Causa	Solução
Dispersão de poeira a partir do motor	Sistema de filtro montado incorretamente ou danificado	Ajustar/substituir os filtros
Ruído anormal		Solicitar assistência

Transporte, armazenamento e eliminação

Transporte do produto

- Certifique-se de que o saco Longopac está vazio antes do transporte.
- Certifique-se de que o saco Longopac está fixado ao produto durante o transporte.
- Utilize rampas ou guinchos para levantar o extrator de poeiras para se certificar de que os movimentos estão seguros. Procure assistência se não tiver a certeza sobre como levantar equipamentos pesados.
- Fixe o produto em segurança durante o transporte, de modo a evitar danos e acidentes durante o respetivo transporte. Utilize as patilhas de fixação dos dois lados do produto.
- Engate o rodízio de bloqueio de forma segura nas rodas.
- Se possível, realize o transporte do produto durante boas condições atmosféricas.
- Se possível, utilize um veículo fechado durante o transporte do produto.

Armazenamento do produto

- O produto tem de ser armazenado no interior e afastado dos elementos exteriores.
- Não exponha o produto à chuva ou humidade.
- Fixe os rodízios de bloqueio de forma segura.
- Desligue o produto da fonte de alimentação.
- Armazene o produto e o equipamento num local seco, sem gelo nem calor excessivo.
- Armazene todo o equipamento numa área trancada, de modo a mantê-lo fora do alcance de crianças e de pessoas não autorizadas.

Eliminação do produto

- Respeite os requisitos de reciclagem locais e os regulamentos aplicáveis.
- Quando o produto deixar de ser utilizado, envie-o para um revendedor Husqvarna ou elimine-o numa localização de reciclagem.

Especificações técnicas

Especificações técnicas

Dados		T 4000	T 7500	T 10000
Nível de eficiência energética		IE1	IE3	IE3
Tensão (trifásica), V		380-415	380-415	380-415
Frequência, Hz		50	50	50
Potência (máx.), kW (cv)		4 (5,4)	5,5 (7,4)	11 (14,7)
Amperagem da ficha, A		16	16	32
Número de polos, p		2	2	2
RPM nominais, min-1		2900	2890	2890
Altitude máxima acima do nível do mar, m		1000	1000	1000
Temperatura ambiente, °C		-20 - +40	-20 - +40	-20 - +40
Temperatura máxima de funcionamento, °C		160	155	155
Eficiência nominal (%) à carga nominal (%)	75	*	89,6	89,6
	50	*	88,9	88,9
As perdas de potência expressas em percentagem (%) da potência de saída nominal nos seguintes diferentes pontos de funcionamento para a rotação (%) em comparação com o binário (%)	90/100	*	9,6	9,6
	90/50	*	4,7	4,7
	50/100	*	7,9	7,9
	50/50	*	3	3
	50/25	*	1,8	1,8
	25/100	*	N/A	N/A
25/25	*	1,1	1,1	
Fluxo de ar (máx.), m ³ /h (cfm)		400 (236)	600 (353)	900 (530)
Sucção (máx.), kPa (psi)		26 (110)	28 (110)	30 (120)
Mangueira principal, m (pés)		10 (32)	10 (32)	10 (32)
Diâmetro de entrada, mm (pol.) Camlock		63 (3)	76 (3)	76 (3)
Pré-filtro, %		>99,5% a 1 um	>99,5% a 1 um	>99,5% a 1 um
Área do pré-filtro, m ² (pés ²)		4,5 (48,4)	2,9 (31,2)	3,9 (41,9)
Hepa filter 99,99% a 0,3 um		2	2	3
Área total do Hepa filter, m ² (pés ²)		2,4 (25,8)	5 (53,8)	7,5 (80,7)
Nível sonoro, dB(A)		74	74	74
Sistema de recolha de poeira, tipo		Longopac	Longopac	Longopac
Dimensões (C*L*A) mm (pol.)		885 x 600 x 1515 (34,9 x 23,7 x 59,7)	1245 x 686 x 1753 (49,1 x 27,1 x 69,1)	1400 x 736 x 1727 (55,2 x 29,0 x 68,0)

Dados	T 4000	T 7500	T 10000
Peso, kg (lbs)	106 (237)	206 (454)	336 (740)

*) Motivo de isenção do regulamento UE/2019/1781: O motor está completamente integrado num produto.

Declaração de conformidade

Declaração UE de conformidade

A Husqvarna AB, SE-561 82 Huskvarna, Suécia,
Tel +46 3614 6500, declara sob sua inteira
responsabilidade que o produto:

Descrição	Depósitos para a recolha de pó
Marca	HUSQVARNA
Tipo/Modelo	T 4000, T 7500, T 10000
Identificação	Números de série referentes a 2021 e posteriores

está em plena conformidade com as seguintes diretivas
e regulamentos da UE:

Diretiva/Regulamento	Descrição
2006/42/EC	"relativa a máquinas"
2014/30/EU	"relativa à compatibilidade eletromagnética"
2014/35/EU	"relativa ao equipamento elétrico"
2011/65/EU	"relativa à restrição de substâncias perigosas"

e que as seguintes normas e/ou especificações técnicas
são aplicadas;

EN ISO 12100:2010

EN 55014-1:2017

EN 55014-2:2015

EN 61000-3-2:2014

EN 61000-3-3:2013

EN 60335-2-69:2016

EN IEC 63000:2018

Partille, 2022-01-24



Martin Huber

Diretor de I&D, Superfícies e pisos de betão

Husqvarna AB, divisão de Construção

Responsável pela documentação técnica





www.husqvarnacp.com

Αρχικές οδηγίες
Instrucciones originales
Istruzioni originali
Instruções originais

1140472-30



2022-02-03